



BOSCH

Climate Line 2000

CLL2000-Set 23 W | CLL2000-Set 26 W | CLL2000-Set 35 W | CLL2000-Set 53 W |
CLL2000-Set 70 W

ar	جهاز تكييف بوحدة تبريد منفصلة	دليل التشغيل للمشغل	2
az	Split kondisioner	İstifadəçi üçün əməliyyat təlimatı	10
en	Split air conditioner	Operating instructions for users	18
fr	Climatiseur split	Notice d'utilisation destinée à l'exploitant	26
ka	სპლიტ ტიპის კონდიციონერი	მომხმარებლის სახელმძღვანელო მომხმარებლისათვის	35
pt	Aparelho de ar condicionado Split	Manual de instruções para o utilizador	45
ru	Сплит-система	Инструкция по эксплуатации для конечных потребителей	53

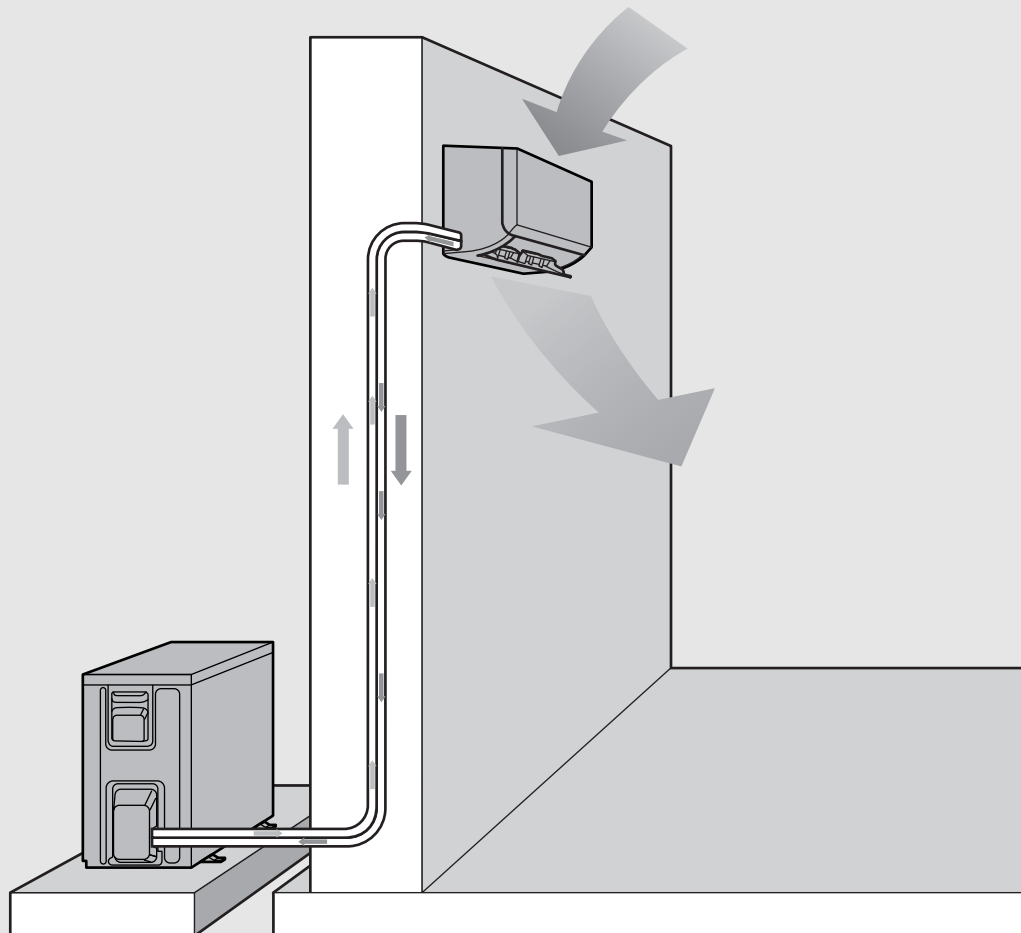

0010032905-001



1 شرح الرموز وتعليمات الأمان

1.1 شرح الرموز

إشارات تحذيرية

في الإشارات التحذيرية تقوم الكلمات الإشارية بتوضيح نوع ومدى خطورة النتائج، في حالة عدم اتباع التدابير اللازمة لتجنب المخاطر. تم تعريف الكلمات الإشارية التالية، ويمكن استخدامها في هذا المستند:



خطر

خطر تعني حدوث إصابات جسدية خطيرة أو إصابات تهدد الحياة.



تحذير

تحذير تعني احتمالية حدوث إصابات جسدية خطيرة أو إصابات تهدد الحياة.



تنبيه

تنبيه تعني احتمالية حدوث إصابات جسدية خفيفة إلى متوسطة.

ملاحظة

ملاحظة تعني احتمالية حدوث ضرر.

معلومات هامة



يتم تعليم المعلومات الهامة التي لا توقع مخاطر بالإنسان أو الأغراض برمز المعلومات المبين.



المنتج مصنوع في الصين.

الرمز	المعنى
	توجد المزيد من المعلومات في الوثائق الفنية.
	يجب إجراء الصيانة عن طريق شخص مؤهل، مع اتباع الإرشادات الواردة في دليل الصيانة.
	أثناء التشغيل، يجب اتباع الإرشادات الواردة في دليل التشغيل.
	رمز قدرة التدفئة الاسمية
	رمز قدرة التبريد الاسمية
	رمز دورة سائل التبريد مع جانب الضغط العالي (بأعلى) وجانب الضغط المنخفض (بأسفل)
	رمز التطابق EAC للبيانات في سوق الدول الأعضاء في الاتحاد الاقتصادي الأوراسي
	رمز يعرض المجموعة المنفصلة من الأجهزة الكهربائية والإلكترونية.

جدول 1

فهرس المحتويات

1	شرح الرموز وتعليمات الأمان
1.1	شرح الرموز
1.2	تعليمات الأمان العامة
1.3	إرشادات حول هذا الدليل

2	معلومات عن المنتج
2.1	شروط التخزين والعمر الافتراضي
2.2	هيكل الرقم التسلسلي
2.3	البيانات التقنية لجهاز التحكم عن بعد

3	الاستخدام
3.1	نظرة عامة على الوحدة الداخلية
3.2	نظرة عامة على جهاز التحكم عن بعد
3.3	استخدام جهاز التحكم عن بعد
3.4	ضبط وضع التشغيل الرئيسي
3.5	وضع التخفيض
3.6	وظيفة "اتبعني" (Follow Me)
3.7	ضبط المؤقت
3.8	وظائف أخرى
3.8.1	ضبط وظيفة التارجح
3.8.2	تغيير العرض وجهاز الإنذار (Mute Mode)
3.8.3	وظيفة الاختصار
3.8.4	التبريد السريع/التدفئة السريعة
3.8.5	التنظيف الذاتي (I clean)
3.8.6	الحماية من التجمد (Heating 8°C)
3.8.7	قفل لوحة المفاتيح

4	استكشاف الأعطال وإصلاحها
4.1	الأعطال مع العرض (Self diagnosis function)
4.2	الأعطال دون رموز معروضة

5	الصيانة
5.1	تغيير البطاريات
5.2	تنظيف الجهاز وجهاز التحكم عن بعد
5.3	تنظيف فلتر الهواء
5.4	إيقاف التشغيل لفترة طويلة
5.5	التشغيل اليدوي

6	حماية البيئة/التخلص من المخلفات
---	---------------------------------

1.2 تعليمات الأمان العامة

▲ إرشادات للمجموعة المستهدفة

- إن دليل التشغيل هذا مخصص لمشغل نظام تكييف الهواء. يجب الالتزام بالإرشادات الواردة في كافة الأدلة ذات الصلة بالنظام. وفي حالة عدم مراعاة الإرشادات يمكن أن يؤدي ذلك إلى وقوع أضرار في الممتلكات وإصابات شخصية قد تصل إلى حد الوفاة.
- ▲ اقرأ أدلة تشغيل جميع مكونات النظام قبل التشغيل، واحتفظ بها.
 - ▲ يرجى مراعاة تعليمات الأمان والإرشادات التحذيرية.

▲ الاستخدام وفقاً للتعليمات

- الوحدة الداخلية مخصصة للتركيب داخل المبنى مع التوصيل بالوحدة الخارجية ومكونات النظام الأخرى، على سبيل المثال، المنظمات.
- الوحدة الخارجية مخصصة للتركيب خارج المبنى مع التوصيل في وحدة أو وحدات داخلية ومكونات النظام الأخرى، على سبيل المثال، اللوائح.
- أي استخدام آخر يُعد غير موافق للتعليمات. ولا يدخل الاستخدام غير السليم ولا الأضرار الناجمة عن ذلك في إطار الضمان.

للتركيب في مواقع خاصة (موقف السيارات تحت الأرض، أو الغرف الفنية، أو الشرفات أو أي منطقة شبه مفتوحة):

- ▲ في البداية، يجب مراعاة متطلبات موضع التركيب في الوثائق الفنية.

▲ المخاطر العامة الناجمة عن وسيط التبريد

- ▲ هذا الجهاز معبأ بوسيط التبريد. ويمكن لغاز وسيط التبريد أن يشكل غازات سامة عند ملامسته للنار.
- ▲ قم بفحص وصيانة النظام بشكل دوري عن طريق شركة متخصصة معتمدة.
- ▲ عند الشك في تسرب وسيط التبريد، قم بتهوية الغرفة جيداً، وأخطر شركة متخصصة معتمدة.

▲ أعمال الفك والتركيب والإصلاح

- إن أي تغييرات غير مناسبة بنظام تكييف الهواء يمكن أن تؤدي إلى إصابات جسدية و/أو أضرار بالممتلكات.
- ▲ لا يُسمح بالعمل على الجهاز إلا من قبل متخصص معتمد.
 - ▲ لا تقم بأي تغييرات على الوحدة الخارجية أو الوحدة الداخلية أو أجزاء نظام تكييف الهواء الأخرى.
 - ▲ افصل إمدادات الطاقة الكهربائية عن نظام تكييف الهواء قبل القيام بأعمال الصيانة.

▲ إرشادات حول التعامل مع النظام

الاستخدام الخاطئ لنظام تكييف الهواء يمكن أن يؤثر سلباً على صحتك.

- ▲ لا تعرض الجسم لتيار الهواء المباشر لفترات طويلة.
- ▲ مع الرضع، والأطفال، وكبار السن، وطريحي الفراش، والأشخاص ذوي الاحتياجات الخاصة، تأكد من أن درجة حرارة الغرفة مناسبة للأشخاص الموجودين داخلها.
- ▲ لا تدخل أي أغراض داخل الجهاز، فقد تعرض نفسك للإصابة.

التعامل الخاطئ مع الجهاز يمكن أن يؤدي إلى انخفاض قدرة الجهاز، وصولاً إلى تعرض الجهاز للتلف والأشخاص للإصابات.

- ▲ لا تسد مداخل ومخارج الهواء بالجهاز.
- ▲ أغلق الأبواب والنوافذ أثناء التشغيل.
- ▲ قم بحماية الوحدة الداخلية من دخول الماء إليها.
- ▲ افحص إطار تركيب الوحدة الخارجية بانتظام للتأكد من عدم وجود تآكل، ومن استقراره.
- ▲ لا تضع أي وزن على الوحدة الخارجية، مثل الأشياء أو الأشخاص.
- ▲ احرص على تقليل الغبار والأبخرة والرطوبة إلى أدنى حد ممكن في موضع تركيب الوحدة الداخلية.
- ▲ لا تستخدم أي غازات قابلة للاشتعال بسهولة مثل علب الرش بالقرب من الأجهزة.
- ▲ إذا كان هناك أي شيء غير سليم في جهاز التكييف (مثل رائحة احتراق، أو كابل تالف)، فأوقف التشغيل على الفور، وافصل إمدادات الطاقة الكهربائية.

▲ التنظيف والصيانة

عملية التنظيف أو الصيانة الخاطئة لنظام تكييف الهواء يمكن أن يؤدي إلى انخفاض قدرة الجهاز، وصولاً إلى تعرض الجهاز للتلف والأشخاص للإصابات.

- ▲ يجب مراعاة إرشادات الصيانة الواردة في هذا الدليل.
- ▲ عند الاستخدام بالإقران مع مولدات الحرارة المُجهزة بحوارق أو مصادر حرارة أخرى، يجب تهوية الغرفة لتجنب نقص الأكسجين.
- ▲ عند إيقاف التشغيل بشكل مُخطط لفترة زمنية طويلة، قم بإيقاف نظام تكييف الهواء وافصله عن إمدادات الطاقة الكهربائية.
- ▲ لا تسد مجرى نواتج التكثيف الخاص بنظام تكييف الهواء.
- ▲ لا تلمس نظام تكييف الهواء بأيدي مُبللة.

على سبيل المثال، فإن تاريخ الإنتاج يناير 2021.

العام	الشهر		
	يناير	فبراير	مارس
2021	137	138	139
2022	237	238	239
2023	337	338	339
...

جدول 4 تحويل الكود المكون من 3 خانات الذي يوضح تاريخ الإنتاج

2.3 البيانات التقنية لجهاز التحكم عن بعد

إمدادات الطاقة الكهربائية	2 AAA البطاريات
مدى الإشارة	8 م
درجة الحرارة المحيطة المسموح بها	5- C° ... 60 C°

جدول 5

3 الاستخدام

3.1 نظرة عامة على الوحدة الداخلية

بيانات الصورة 1:

- [1] الغطاء العلوي
- [2] مساحة للفلتر الصغير
- [3] فلتر الهواء
- [4] الجهة الخلفية للشاشة
- [5] زر التشغيل اليدوي
- [6] حارفة الهواء

شاشة الوحدة الداخلية



0010033387-001

الرمز	التوضيح
رقم	عرض درجة الحرارة
0F	يتم العرض مع بعض الوظائف عند تشغيلها. يشير إلى أن مؤقت التشغيل نشط عند إيقاف تشغيل الوحدة الداخلية.
dF	يتم العرض مع بعض الوظائف عند إيقاف تشغيلها.
FP	إزالة الصقيع التلقائية نشطة
CL	الحماية من الصقيع نشطة: تحافظ الوحدة الداخلية على درجة حرارة الغرفة على 8 C° على الأقل.
Ex, Px, Fx	وظيفة التنظيف الذاتي نشطة (I clean)
	رمز العطل ("x" يشير إلى أي رقم).

جدول 6 الرموز في الشاشة

⚠ سلامة الأجهزة الكهربائية للاستخدام المنزلي والأغراض المشابهة

لتفادي الخطر الناجم عن الأجهزة الكهربائية تسري التعليمات التالية وفقاً للمعيار EN 60335-1:

"يمكن استخدام هذا الجهاز من قبل أطفال يزيد عمرهم عن 8 أعوام، وأشخاص ذوي قدرات جسدية أو حسية أو عقلية محدودة، أو أشخاص ذوي خبرة ومعرفة محدودة، عندما يكونوا تحت إشراف، أو عندما يتم تعريفهم بكيفية الاستخدام الآمن للجهاز وتوعيتهم بالمخاطر الناجمة عن ذلك. لا يسمح للأطفال باللعب بالجهاز. لا يسمح للأطفال بتنظيف الجهاز أو إجراء أعمال الصيانة الخاصة بالمستخدم، إلا تحت إشراف." "عندما تكون الوصلة الكهربائية تالفة، يجب استبدالها من قبل المنتج أو خدمة العملاء لدى المنتج، أو من قبل طرف آخر متخصص، وذلك لتجنب أي مخاطر."

1.3 إرشادات حول هذا الدليل

تم تجميع الرسوم التوضيحية في نهاية هذا الدليل. وتحتوي النصوص على إشارات إلى الرسوم التوضيحية.

يمكن أن تختلف المنتجات عن العرض الموجود في هذا الدليل، حسب الطراز الخاص بها.

2 معلومات عن المنتج

2.1 شروط التخزين والعمر الافتراضي

التعليمات الفنية السارية للسوق الروسي:

- TP TC 004/2011
- TP TC 020/2011
- TP TC 037/2016

العمر الافتراضي للمنتج	10 سنوات
عمر تخزين المنتج	عامين
درجة الحرارة المحيطة عند التخزين	10...50 C°
الرطوبة عند التخزين	0...85 %

جدول 2

يجب تخزين المنتجات في مخزن مغلق ومضيء وواسع. يجب أن تكون الأرضية مستوية، وخالية من الانخفاضات، وخالية من الغبار بقدر المستطاع. يجب أن يكون المخزن به نظام تهوية مقاوم للانفجارات. يجب تركيب كافة أدوات التشغيل الكهربائية على ارتفاع أكثر من 1.5 م.

2.2 هيكل الرقم التسلسلي

مثال للرقم التسلسلي: 86DM-137-000001-773961804

مثال	عدد الخانات	معلومات	التسويق
86DM	4	المصنع	أبجدي-رقمي
137	3	تاريخ الإنتاج (الشعر بشكل دقيق)	أبجدي-رقمي
000001	6	رقم عددي	رقمي
773961804	10	رقم القطعة	أبجدي-رقمي

جدول 3 هيكل الرقم التسلسلي

لتحويل الكود المكون من 3 خانات الذي يوضح تاريخ الإنتاج:

◀ راجع الجدول الموجود في صفحة 69 أو قم بفتح عنوان الإنترنت التالي:

www.bosch-climate.ru/FD-Codes

◀ ابحث عن الكود المماثل المكون من 3 خانات. الخانة المعنية تعرض الشهر والسطر يعرض عام الإنتاج.

شاشة عرض جهاز التحكم عن بعد

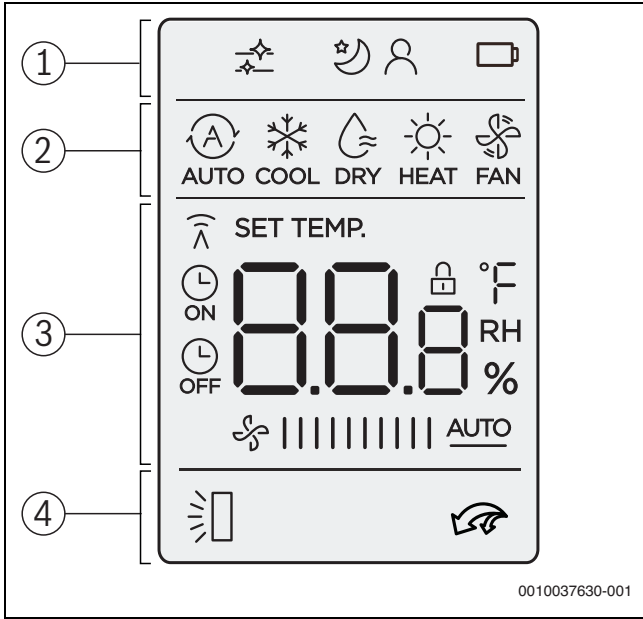

0010037630-001

الموضع	الرمز	التوضيح
1		رسم توضيحي: التنظيف الذاتي نشط (I clean).
		وظيفة التشغيل: وضع التخفيض نشط.
2		وظيفة التشغيل: وظيفة "اتبعني" نشطة (Follow Me)؛ قياس درجة الحرارة بجهاز التحكم عن بعد.
		رسم توضيحي: وظيفة التحكم اللاسلكي.
		رسم توضيحي: حالة البطارية
		وضع التشغيل: الوضع التلقائي
		وضع التشغيل: وضع التبريد
3		وضع التشغيل: وضع إزالة الرطوبة
		وضع التشغيل: وضع التدفئة
		وضع التشغيل: وضع المروحة
		عرض القيمة: يعرض بشكل افتراضي درجة الحرارة المصنوعة، أو سرعة المروحة، أو إعداد المؤقت (مع المؤقت النشط).
		رسم توضيحي: مؤشر الإرسال، يضيء عند إرسال إشارة من جهاز التحكم عن بعد إلى الوحدة الداخلية.
4		رسم توضيحي: تشغيل/إيقاف تشغيل المؤقت نشط.
		عرض القيمة: يعرض مستوى التهوية الحالي. توجد مستويات عديدة للقدرة (الشرفة)، والإعدادات AUTO للتنظيم التلقائي.
4		رسم توضيحي: وظيفة التارجح العمودي التلقائي نشطة (أعلى/أسفل).
		رسم توضيحي: التبريد السريع/التدفئة السريعة نشطة.

جدول 8 الرموز في الشاشة

3.2 نظرة عامة على جهاز التحكم عن بعد

أزرار جهاز التحكم عن بعد

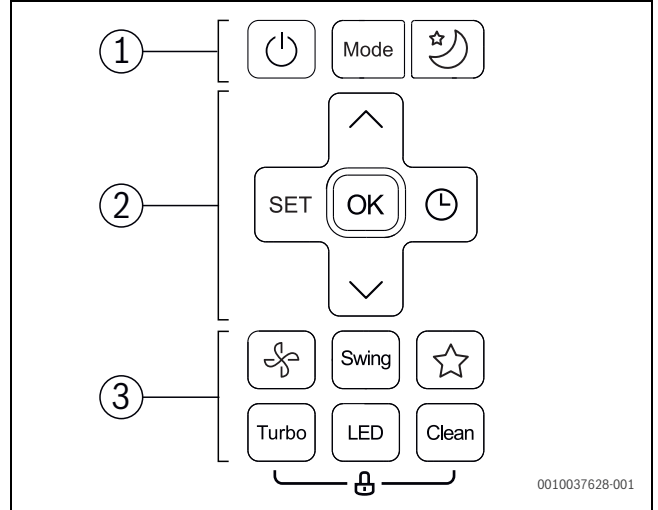



0010037628-001

الموضع	الوظيفة	الزر	اضغط
1	التشغيل/الإيقاف.		
	ضبط وضع التشغيل.		
2	وضع التخفيض		
	تحديد وظائف التشغيل المحسنة.		
	تأكيد التحديد.		
	ضبط المؤقت.		
	زيادة درجة الحرارة.		
3	تقليل درجة الحرارة.		
	مستوى التهوية		
	ضبط وظيفة التارجح.		
	وظيفة الاختصار: أعد ضبط الإعداد السابق.		
	التبريد السريع/التدفئة السريعة		
إيقاف تشغيل شاشة الوحدة الداخلية وجهاز الإنذار (Mute Mode).			
التنظيف الذاتي (I clean)			

جدول 7 أزرار جهاز التحكم عن بعد

تشغيل التدفئة

- ◀ اضغط الزر **Mode** حتى يظهر  على الشاشة.
- ◀ اضغط درجة الحرارة المرغوبة باستخدام الزرين ٨ و ٧.
- ◀ اضغط الزر  واستمر في الضغط عليه حتى تصل إلى سرعة المروحة المطلوبة.



مع درجات الحرارة الخارجية المنخفضة جداً، قد لا تكون قدرة التدفئة لنظام تكييف الهواء كافية. نوصي بتشغيل مولدات حرارة إضافية.

3.5 وضع التخفيض

- تُستخدم هذه الوظيفة لتوفير الطاقة في فترات الراحة. بعد مرور ساعة يقلل الجهاز من التدفئة أو التبريد. وذلك عن طريق تغيير درجة الحرارة المضبوطة بمقدار 1 °C. وبعد مرور ساعتين يغير الجهاز من درجة الحرارة المضبوطة بمقدار 1 °C أخرى، ثم يستقر عند درجة الحرارة الجديدة.
- ◀ اضغط زر  لتشغيل وضع التخفيض أو لإيقاف تشغيله.



الوظيفة غير متاحة في وضع إزالة الرطوبة ووضع المروحة.

3.6 وظيفة "اتبعني" (Follow Me)

- تُنشِط هذه الوظيفة جهاز التحكم عن بعد في الموقع الحالي لقياس درجة الحرارة كل 3 دقائق. يتم الآن التحكم في الوحدة الداخلية وفقاً لهذه القيم المقاسة.
- تشغيل أو إيقاف الوظيفة:
- ◀ استمر في الضغط على زر **الضبط** حتى يظهر .
- ◀ قم بالتأكد بالضغط على الزر **OK**.





الوظيفة متاحة في وضع التبريد، ووضع التدفئة، والوضع التلقائي فقط.



3.7 ضبط المؤقت

- يمكن ضبط مؤقتي التشغيل والإيقاف من 0 حتى 24 ساعة، بزيادات قدرها 30 دقيقة لأول 10 ساعات، ثم 1 ساعة بعد ذلك. يؤدي الضبط على 0 ساعة إلى إلغاء عمل المؤقت.

ضبط مؤقت التشغيل

- ◀ اضغط الزر  واستمر في الضغط عليه حتى يظهر الرمز .
- ◀ اضغط الزر ٨ أو ٧ لضبط الزمن المطلوب.
- يتم قبول الإعداد بعد فترة قصيرة.

ضبط مؤقت الإيقاف

- ◀ اضغط الزر  واستمر في الضغط عليه حتى يظهر الرمز .
- ◀ اضغط الزر ٨ أو ٧ لضبط الزمن المطلوب.
- يتم قبول الإعداد بعد فترة قصيرة.

إلغاء عمل المؤقت

- ◀ حدد المؤقت المناسب باستخدام الزر .
- ◀ اضغط على 0.0 ساعة.
- يتم إلغاء عمل المؤقت بعد فترة قصيرة.

3.3 استخدام جهاز التحكم عن بعد

يبلغ مدى الإشارة 8 م. الأغراض الموجودة في الطريق أو استخدام مصابيح فلورست معينة في الغرفة نفسها يمكن أن يؤثر على إرسال الإشارة.

- ◀ وجه جهاز التحكم عن بعد إلى نافذة استقبال الإشارة بالجهاز، واضغط الزر المطلوب.
- يصدر الجهاز نغمة عند استقبال الإشارة.

ملاحظة

- يمكن أن يتأثر الأداء الصحيح لجهاز التحكم عن بعد بشكل دائم.
- ◀ لا تعرض جهاز التحكم عن بعد لأشعة الشمس المباشرة.
- ◀ لا تضع جهاز التحكم عن بعد بالقرب من مدفأة.
- ◀ قم بحماية جهاز التحكم عن بعد من الرطوبة والصدمات.

3.4 ضبط وضع التشغيل الرئيسي

تشغيل/إيقاف الجهاز

- ◀ اضغط زر  لتشغيل الجهاز أو لإيقاف تشغيله.
- يبدأ الجهاز العمل في وضع التشغيل المضبوط.
- يمكن أيضاً إجراء الإعدادات في حالة إيقاف تشغيل الجهاز. يحفظ الجهاز الإعدادات، حتى في حالة انقطاع التيار.



الوضع التلقائي

- في الوضع التلقائي يتبدل وضع الجهاز تلقائياً بين وضع التدفئة ووضع التبريد، للحفاظ على درجة الحرارة المطلوبة.
- ◀ اضغط الزر **Mode** واستمر في الضغط عليه حتى يظهر  على الشاشة.
- ◀ اضغط درجة الحرارة المرغوبة باستخدام ٨ و ٧.



لا يمكن ضبط مستوى التهوية في الوضع التلقائي.

وضع التبريد

- ◀ اضغط الزر **Mode** واستمر في الضغط عليه حتى يظهر  على الشاشة.
- ◀ اضغط الزر  واستمر في الضغط عليه حتى تصل إلى سرعة المروحة المطلوبة.
- ◀ اضغط درجة الحرارة المرغوبة باستخدام ٨ و ٧.

وضع المروحة

- ◀ اضغط الزر **Mode** واستمر في الضغط عليه حتى يظهر  على الشاشة.
- ◀ اضغط الزر  واستمر في الضغط عليه حتى تصل إلى مستوى التهوية المطلوب. يمكن تحديد **AUTO** لتنظيم التلقائي.



لا يمكن ضبط أو عرض درجة الحرارة في وضع المروحة.

وضع إزالة الرطوبة

- ◀ اضغط الزر **Mode** واستمر في الضغط عليه حتى يظهر  على الشاشة.
- ◀ اضغط درجة الحرارة المرغوبة باستخدام الزرين ٨ و ٧.



لا يمكن ضبط مستوى التهوية في وضع إزالة الرطوبة.

الجمع بين المؤقتين

يمكن ضبط المؤقتين في الوقت نفسه. يمكن برمجة كل مؤقت لينشط قبل الآخر.

- ◀ اضبط مؤقتي التشغيل والإيقاف.
- يتم الجمع بين الإعدادات تلقائيًا.

الوقت الحالي	الساعة 13:00
ضبط مؤقت التشغيل	4,0 ساعة
ضبط مؤقت الإيقاف	8,5 ساعة
وقت التشغيل	الساعة 17:00
وقت الإيقاف	الساعة 21:30

جدول 9 مثال



لا يمكن برمجة مؤقتي التشغيل والإيقاف لتشغيل الجهاز في درجات حرارة مختلفة أو بإعدادات أخرى.

3.8 وظائف أخرى

3.8.1 ضبط وظيفة التارجح

ملاحظة

إذا بقيت شرائح تدفق الهواء في أدنى موضع لفترة طويلة من الوقت أثناء وضع التبريد، فقد تتسرب نواتج التكثيف. يمكن أن يؤدي الضبط اليدوي العمودي لشرائح تدفق الهواء إلى حدوث أعطال.

- ◀ للضبط العمودي لشرائح تدفق الهواء لا تستخدم إلا جهاز التحكم عن بعد.

التارجح الأفقي (يسارًا/يمينًا)

يجب ضبط الوضع الأفقي يدويًا.

- ◀ أوقف تشغيل الوحدة الداخلية، وافصل إمدادات الطاقة الكهربائية.
- ◀ قم بطي حارفة الهواء للأسفل (← صورة 2).
- ◀ حرك شرائح تدفق الهواء يدويًا بشكل أفقي حتى تصل إلى الموضع المطلوب.
- ◀ أعد حارفة الهواء إلى وضعها الأصلي.

التارجح العمودي التلقائي (أعلى/أسفل)

- ◀ اضغط الزر **Swing** لأكثر من 2 ثانية، لتنشيط التارجح العمودي التلقائي.











يعرض جهاز التحكم عن بعد الرمز  .

- ◀ لإنهاء التارجح العمودي التلقائي: اضغط الزر **Swing** مرة أخرى.

تارجح شريحة تدفق الهواء يدويًا (بأعلى/أسفل)

- ◀ اضغط الزر **Swing** واستمر في الضغط عليه حتى تصل إلى الموضع المطلوب.

يتغير الإعداد وفقًا للترتيب التالي:

 →  →  →  →  →  →  →  →  → 

وضع التنظيف

لتسهيل التنظيف يمكن وضع شريحة تدفق الهواء في وضع خاص (حسب الطراز).

- ◀ بعد إيقاف تشغيل الجهاز اضغط الزرين **Mode** و **Swing** لمدة ثانية واحدة في الوقت نفسه.
- ◀ لمغادرة وضع التنظيف: اضغط الزرين معًا مرة أخرى.

3.8.2 تبديل العرض وجهاز الإنذار (Mute Mode)

- ◀ لتشغيل الشاشة بالوحدة الداخلية وجهاز الإنذار أو إيقاف تشغيلها: اضغط الزر **LED**.

- ◀ لعرض درجة حرارة الغرفة الحالية: اضغط الزر **LED** لمدة 5 ثوانٍ.
- ◀ لعرض درجة الحرارة المضبوطة: اضغط الزر **LED** لمدة 5 ثوانٍ أخرى.

3.8.3 وظيفة الاختصار

تميز الوحدة الداخلية الإعداد الحالي والسابق، مثل نوع التشغيل ودرجة الحرارة ودرجة المروحة. يمكن تبديل وظيفة الاختصار بين الإعداد الحالي والإعداد السابق.

- ◀ اضغط الزر ☆ للتبديل إلى الإعداد السابق.
- ◀ اضغط الزر ☆ وابقه مضغوطًا لمدة أكبر من ثانيين للتبديل إلى الإعداد الحالي.

3.8.4 التبريد السريع/التدفئة السريعة

مع التبريد السريع/التدفئة السريعة تعمل الوحدة الداخلية بأقصى قدرة لتدفئة أو تبريد الغرفة بسرعة.

- ◀ التبريد السريع: قم بتشغيل وضع التبريد، واضغط الزر **Turbo**.
- ◀ التدفئة السريعة: قم بتشغيل وضع التدفئة واضغط الزر **Turbo**.

إنهاء الوظيفة:

- ◀ اضغط الزر **Turbo** مرة أخرى.

3.8.5 التنظيف الذاتي (I clean)

يتمتع الجهاز بوظيفة التنظيف الذاتي لوحدة التبخير. يعمل التنظيف الذاتي على تجميد الغبار والعفن والشحوم. ثم يتم إذابة كل شيء بسرعة مرة أخرى، وتجفيفه بالهواء الساخن.

- ◀ لتنشيط التنظيف الذاتي: اضغط الزر **Clean**.
- أثناء التنظيف الذاتي تعرض شاشة الوحدة الداخلية **CL**. بعد 20 إلى 45 دقيقة تنتهي عملية التنظيف الذاتي تلقائيًا.

3.8.6 الحماية من التجمد (Heating 8°C)

يمكن تنشيط وظيفة الحماية من التجمد للحفاظ على درجة حرارة الغرفة عند 8°C على الأقل.

- ◀ في وضع التدفئة اضغط الزر **2x V** خلال ثانية واحدة.
- يظل الجهاز متوقفًا عن العمل حتى تنخفض درجة الحرارة عن 8°C.

إنهاء الوظيفة:

- ◀ اضغط الزر **U**، أو الزر **Mode**، أو الزر **Turbo**، أو الزر **Clean**.

3.8.7 قفل لوحة المفاتيح

من خلال قفل لوحة المفاتيح يمكن حظر أزرار جهاز التحكم عن بعد.

- ◀ لتشغيل/إيقاف تشغيل قفل لوحة المفاتيح: اضغط الزر **Clean** والزر **Turbo** لمدة 5 ثوانٍ في الوقت نفسه.
- مع قفل لوحة المفاتيح النشط تعرض الشاشة الرمز .

4 استكشاف الأعطال وإصلاحها

4.1 الأعطال مع العرض (Self diagnosis function)

في حالة حدوث أي عطل أثناء التشغيل، تومض مصابيح LEDs لفترة أطول أو يظهر على الشاشة كود العطل (مثل EH 02).

إذا ظهر خطأ لأكثر من 10 دقائق:

- ▶ اقطع إمدادات الطاقة الكهربائية لفترة قصيرة، ثم أعد تشغيل الوحدة الداخلية مرة أخرى.

إذا لم يتم التغلب على العطل:

- ▶ اتصل بخدمة العملاء، وأخبرهم برمز العطل وبيانات الجهاز.

4.2 الأعطال دون رموز معروضة

إذا حدث عطل أثناء التشغيل لا يمكن إصلاحه:

- ▶ اتصل بخدمة العملاء، وأخبرهم بالعطل وبيانات الجهاز.

السبب المحتمل	العطل
تم ضبط درجة الحرارة على درجة مرتفعة جداً أو منخفضة جداً. فلتر الهواء متسخ ويجب تنظيفه.	أداء الوحدة الداخلية ضعيف للغاية.
التأثير البيئي غير المناسب على الوحدة الداخلية، مثلاً بسبب وجود عوائق أمام فتحة التهوية بالجهاز، أو بسبب الأبواب/النوافذ المفتوحة في الغرفة، أو بسبب وجود مصادر حرارة قوية في الغرفة. التشغيل الهادئ نشط، ويمنع استخدام القدرة الكاملة.	الوحدة الداخلية لا تعمل.
تتضمن الوحدة الداخلية آلية حماية من الجمل الزائد. قد يستغرق الأمر 3 دقائق قبل التمكن من إعادة تشغيل الوحدة الداخلية. بطاريات جهاز التحكم عن بعد فارغة. الموقت مشغل.	يتبدل وضع التشغيل من التبريد أو التدفئة إلى وضع المروحة.
غير الوحدة الداخلية وضع التشغيل لتجنب تكون صقيع. تم الوصول إلى درجة الحرارة المحددة مؤقتاً. في المناطق الرطبة يمكن أن يكون هناك اختلاف كبير في درجة الحرارة بين هواء الغرفة والهواء المكيف مما يؤدي إلى تكون ضباب أبيض.	تنتج الوحدة الداخلية ضباباً أبيضاً.
إذا تم تشغيل وضع التدفئة بعد إزالة الصقيع التلقائي مباشرة، فقد ينشأ ضباب أبيض بسبب زيادة رطوبة الهواء. قد يصدر صوت هدير في الوحدة الداخلية عند إعادة تعيين موضع شبكة تدفق الهواء. من الطبيعي صدور ضوضاء خفيفة أثناء التشغيل. وهي تنشأ عن تدفق وسيط التبريد. قد يصدر صوت صرير ناتج عن تمدد أو انكماش الأجزاء المعدنية والبلاستيكية للجهاز عند التدفئة/التبريد. تصدر الوحدة الخارجية أثناء التشغيل أصوات ضوضاء أخرى متنوعة، وهو أمر طبيعي.	الوحدة الداخلية والوحدة الخارجية تنتجان ضباباً أبيضاً. الوحدة الداخلية والوحدة الخارجية تصدران ضوضاء.
خلال فترات إيقاف التشغيل الطويلة، يمكن أن يتجمع الغبار في الأجهزة إذا لم تتم تغطيتها.	يخرج غبار من الوحدة الداخلية أو الوحدة الخارجية.
الروائح الكريهة الموجودة في الهواء يمكن أن تخرق الأجهزة، وتنتشر. قد يكون فلتر الهواء متسخاً، ويجب تنظيفه.	رائحة كريهة أثناء التشغيل.
يتم تنظيم المروحة بشكل متواصل. تداخلات أبراج شبكات المحمولة أو مضخمات الإشارة الخارجية يمكن أن تؤثر على الوحدة الداخلية. ▶ افصل الوحدة الداخلية عن إمدادات الطاقة الكهربائية لفترة قصيرة، ثم أعد تشغيلها.	مروحة الوحدة الخارجية لا تعمل بشكل متواصل. التشغيل غير منتظم أو لا يمكن التنبؤ به، أو الوحدة الداخلية لا تستجيب.
تم تعديل حارفة الهواء أو شرائح تدفق الهواء يدوياً، أو تم تركيبهم بشكل غير صحيح. ▶ أوقف تشغيل الوحدة الداخلية، وتحقق من أن المكونات مركبة بشكل صحيح. ▶ قم بتشغيل الوحدة الداخلية.	تم تحريك حارفة الهواء أو شرائح تدفق الهواء بشكل غير صحيح.

جدول 10

5.1 تغيير البطاريات

تحتاج إلى بطاريتين من النوع AAA. لا يوصى باستخدام البطاريات القابلة لإعادة الشحن.

- ▶ انزع غطاء تجويف البطاريات (← صورة 3).
- ▶ أدرج البطاريات الجديدة مع مراعاة القطبية الصحيحة.
- ▶ أعد تركيب غطاء تجويف البطاريات.

5 الصيانة



تنبيه

خطر التعرض لصدمة كهربائية أو للأجزاء المتحركة

- ▶ افصل إمدادات الطاقة الكهربائية قبل القيام بأي أعمال صيانة.
- ▶ لا يُسمح بالقيام بخطوات الصيانة غير المذكورة هنا إلا من قِبل شركة متخصصة معتمدة.

5.2 تنظيف الجهاز وجهاز التحكم عن بعد

ملاحظة

حدوث تلفيات بالجهاز التنظيف غير السليم!

- ◀ لا ترش أو تصب الماء فوق الجهاز مباشرة.
- ◀ لا تستخدم الماء الساخن، أو مسحوق الصقل أو المذيبات القوية.

- ◀ للتنظيف، امسح الوحدة الداخلية وجهاز التحكم عن بعد بقطعة قماش ناعمة.
- ◀ اطلب من شركة متخصصة معتمدة لتنظيف الوحدة الخارجية.

5.3 تنظيف فلتر الهواء

ملاحظة

- يمكن أن يتعرض فلتر الهواء للتشوه بسبب أشعة الشمس المباشرة.
- ◀ لا تعرض فلتر الهواء لأشعة الشمس المباشرة.

نظّف فلتر الهواء كل أسبوعين، وكذلك قبل وبعد إيقاف التشغيل لفترة طويلة.

- ◀ أغلق الوحدة الداخلية.
- ◀ قم بطي الغطاء العلوي للوحدة الداخلية للأعلى.
- ◀ اضغط فلتر الهواء للأعلى، واسحبه (← صورة 4).
- ◀ أخرج فلتر الهواء الصغيرة، إذا كانت موجودة (← صورة 1، [2]).
- ◀ نظّف فلتر الهواء الصغيرة بمكنسة يدوية.
- ◀ اغسل فلتر الهواء الكبير في ماء دافئ ومادة تنظيف معتدلة، ثم جففه في الظل.
- ◀ أعد تركيب فلتر الهواء الصغيرة والفلتر الكبير.

5.4 إيقاف التشغيل لفترة طويلة

قبل إيقاف التشغيل لفترة طويلة:

- ◀ نظّف فلتر الهواء.
- ◀ قم بتنشيط التنظيف الذاتي للوحدة الداخلية عن طريق الزر Clean.
- ◀ بعد التنظيف الذاتي قم بتشغيل وضع المروحة حتى تجف الوحدة الداخلية.
- ◀ أوقف تشغيل الوحدة الداخلية، وافصلها عن إمدادات الطاقة الكهربائية.
- ◀ أخرج البطاريات من جهاز التحكم عن بعد.
- ◀ قم بحماية الجهاز من الغبار.

5.5 التشغيل اليدوي

ملاحظة

حدوث تلفيات بالجهاز بسبب التشغيل غير السليم

- التشغيل اليدوي غير مخصص للاستخدام المستمر.
- ◀ يُستخدم فقط لأغراض الاختبار أو في حالات الطوارئ.
- ◀ يُستخدم لفترات قصيرة فقط.

- ◀ أغلق الوحدة الداخلية.
- ◀ قم بطي الغطاء العلوي للوحدة الداخلية للأعلى.
- ◀ اضغط الزر الخاص بوضع التبريد اليدوي باستخدام أداة دقيقة:
 - الضغط مرة واحدة: الوضع التلقائي إجباري.
 - الضغط مرتين: وضع التبريد إجباري.
 - الضغط ثلاث مرات: يتم إيقاف تشغيل الوحدة الداخلية.
- ◀ لاستعادة الوضع العادي استخدم جهاز التحكم عن بعد.

6 حماية البيئة/التخلص من المخلفات

تُعد حماية البيئة مبدأً أساسياً من مبادئ مجموعة Bosch. جودة المنتجات، والاقتصادية، وحماية البيئة تُعد بالنسبة لنا أهدافاً متساوية في الأهمية، ويتم الالتزام بالقوانين واللوائح الخاصة بحماية البيئة بشكل صارم.

لحماية البيئة نستخدم أفضل تقنيات ومواد ممكنة مع مراعاة العوامل الاقتصادية.

التغليف

بالنسبة للتغليف فنحن نساهم في أنظمة إعادة تدوير خاصة ببلدان محددة، والتي تكفل تدويراً مثالياً. جميع مواد التغليف المستخدمة صديقة للبيئة وقابلة لإعادة الاستخدام.

الأجهزة القديمة

تتضمن الأجهزة القديمة مواد يمكن إعادة تدويرها. من السهل فصل المجموعات عن بعضها البعض، كما أن المواد البلاستيكية معلمة، وبالتالي يمكن فرز المجموعات المختلفة، وإعادة تدويرها أو التخلص منها.

الأجهزة الكهربائية والإلكترونية القديمة

هذا الرمز يعني أنه لا يُسمح بالتخلص من المنتج مع المخلفات الأخرى، بل يجب إحضاره إلى مراكز تجميع النفايات، من أجل المعالجة، والتجميع، وإعادة التدوير، والتخلص.

يسري الرمز على البلاد ذات لوائح المخلفات الإلكترونية، مثل "التوجيه الأوروبي EG/2012/19 الخاص بالأجهزة الكهربائية والإلكترونية القديمة". تحدد هذه اللوائح الشروط العامة، التي تسري على إرجاع وإعادة تدوير الأجهزة الإلكترونية القديمة في كل بلد على حدة.

بما أن الأجهزة الإلكترونية يمكن أن تتضمن مواد خطيرة، فيجب إعادة تدويرها بشكل مسؤول، لتقليل الأضرار البيئية المحتملة والمخاطر المحتملة على صحة الإنسان إلى أدنى حد ممكن. إضافة إلى أن إعادة تدوير المخلفات الإلكترونية تساعد في الحفاظ على الموارد الطبيعية.

لمزيد من المعلومات حول التخلص من الأجهزة الكهربائية والإلكترونية القديمة بطريقة ملائمة للبيئة، يرجى التواصل مع السلطات المختصة في منطقتك، أو مع شركة التخلص من النفايات، أو مع التاجر، الذي اشترت منه المنتج.

يمكن العثور على مزيد من المعلومات هنا:

www.weee.bosch-thermotechnology.com/

البطاريات

ينبغي عدم التخلص من البطاريات في القمامة المنزلية. يجب التخلص من البطاريات المستهلكة في أنظمة التجميع المحلية.

وسيط التبريد R410a

يحتوي الجهاز على غاز الدفيئة R410A (احتمالية الاحتباس الحراري 12088¹)، غير قابل للاشتعال، وذو سمية منخفضة (A1).

تمت الإشارة إلى الكمية المتضمنة على لوحة النوع بالوحدة الخارجية.

يمثل وسيط التبريد خطراً على البيئة، ويجب تجميعه والتخلص منه بشكل منفصل.

(1) استناداً إلى الملحق 1 للائحة (الاتحاد الأوروبي) رقم 517/2014 للبرلمان الأوروبي والمجلس الأوروبي بتاريخ 16 أبريل 2014.

Mündəricat

1	Simvolların izahı və təhlükəsizlik təlimatları	2
1.1	Simvolların izahı	2
1.2	Ümumi təhlükəsizlik təlimatları	3
1.3	Bu təlimat kitabçasına dair qeydlər	4
2	Məhsul haqqında məlumatlar	4
2.2	Saxlama şərtləri və istismar müddəti	4
2.3	Seriya nömrəsinin strukturu	4
2.4	Uzaqdan idarəetmə pultunun texniki məlumatları	4
3	İstismar	5
3.1	Daxili blokun xülasəsi	5
3.2	Uzaqdan idarəetmə pultunun xülasəsi	5
3.3	Uzaqdan idarəetmə pultunun istifadəsi	6
3.4	Əsas əməliyyat rejimini təyin edin	6
3.5	Azaltma rejimi	6
3.6	Məni-izlə funksiyası (Follow Me)	6
3.7	Taymerin qurulması	6
3.8	Əlavə funksiyalar	7
3.8.1	Fırlanma funksiyasını qurmaq	7
3.8.2	İndikatorları və alarmları söndürmək (Mute Mode)	7
3.8.3	Qısayol funksiyası	7
3.8.4	Sürətli soyutma/sürətli isitmə	7
3.8.5	Özünü təmizləmə (I clean)	7
3.8.6	Donvurmadan qoruma (8 °C Heating)	7
3.8.7	Düymə kilidi	7
4	Xətanın aradan qaldırılması	7
4.1	İndikatoru olan xətalər (Self diagnosis function)	7
4.2	İndikatoru olmayan xəta	7
5	Texniki qulluq	8
5.1	Batareyaların dəyişdirilməsi	8
5.2	Cihazın və uzaqdan idarəetmə pultunun təmizlənməsi	8
5.3	Hava filtrlərini təmizləmək	8
5.4	Uzun müddət istismardan kənar	8
5.5	Manual istismar	9
6	Ətraf mühitin qorunması və məhv edilməsi	9

1 Simvolların izahı və təhlükəsizlik təlimatları

1.1 Simvolların izahı

Xəbərdarlıq bildirişləri

Xəbərdarlıq bildirişlərindəki siqnal sözləri ehtiyat tədbirlərinə riayət edilmədikdə yarana biləcək nəticələrin növünü və şiddətini göstərir.

Aşağıdakı siqnal sözləri müəyyən edilmişdir və cari sənəddə istifadə edilə bilər:

TƏHLÜKƏ

TƏHLÜKƏ həyati təhlükə daşıyan şəxsi zədələnmələrə gətirib çıxardacaqdır deməkdir.

XƏBƏRDARLIQ

XƏBƏRDARLIQ həyati təhlükə daşıyan şəxsi zədələnmələrə gətirib çıxara bilər deməkdir.

DİQQƏT

DİQQƏT yüngül və orta dərəcədə şəxsi zədələnmənin baş verə bilməsi mümkün ola bilər deməkdir.

QEYD

QEYD maddi ziyan meydana gələ biləcəyi deməkdir.

Vacib məlumatlar



Fərdlər və əmlak üçün risk yaratmayan vacib məlumatlar göstərilmiş məlumat işarəsi ilə işarələnəcəkdir.



Məhsul Çində istehsal olunmuşdur.

Simvol	Məna
	Əlavə məlumatları texniki sənədlərdən əldə edə bilərsiniz.
	Texniki qulluq, texniki təlimat kitabçasındaki təlimatlara uyğun olaraq ixtisaslı bir şəxs tərəfindən həyata keçirilməlidir.
	
	İstismar zamanı təlimat kitabçasındaki təlimatlara əməl edin.
	Nominal istilik gücü simvolu
	Nominal soyutma gücü simvolu
	Yüksək təzyiqli (yuxarı) və aşağı təzyiqli tərəf (alt) ilə soyuducu məhlul dövrəsi işarəsi
	Avrasiya İqtisadi Birliyinə üzv ölkələrin bazarı üçün nəzərdə tutulan mallar üçün EAC uyğunluq işarəsi
	Simvol elektrik və elektron cihazların ayrı toplusunu göstərir.

Cədvəl 1

1.2 Ümumi təhlükəsizlik təlimatları

⚠ Hədəf qrupu üçün qeydlər

Bu əməliyyat təlimatı kondisioner sisteminin istifadəçisi üçün nəzərdə tutulmuşdur. Təlimat kitabçasındaki qurğu ilə əlaqəli bütün təlimatlara əməl olunmalıdır. Şərtlərə əməl olunmaması maddi ziyan, şəxsi xəsarət və ya ölümlə nəticələnə bilər.

- ▶ İstismara verilmədən öncə qurğunun bütün komponentləri üçün əməliyyat təlimatlarını oxuyun və saxlayın.
- ▶ Təhlükəsizlik və xəbərdarlıq bildirişlərinə əməl edin.

⚠ Məqsədli istifadə

Daxili blok, xarici blok və idarəetmə kimi digər sistem komponentləri ilə bağlantısı olan binanın içərisinə quraşdırılmaq üçün dizayn edilmişdir.

Xarici blok, bir və ya bir neçə daxili blok və idarəetmə kimi digər sistem komponentləri ilə bağlantısı olan binanın xaricində quraşdırılmaq üçün dizayn edilmişdir.

Başqa hər hansı bir təyinatlı istifadə düzgün deyil. Düzgün istifadə edilməmə və bunun nəticəsində yaranan ziyan məsuliyyətdən kənardır.

Xüsusi yerlərdə quraşdırma üçün (yeraltı parkinq, texniki otaqlar, eyvan və ya hər hansı bir yarı açıq sahə):

- ▶ İlk öncə, texniki sənədlərdə quraşdırma yeri üçün tələblərə diqqət edin.

⚠ Soyuducu maddənin ümumi təhlükələri

- ▶ Bu cihaz soyuducu məhlul ilə doldurulmuşdur. Soyuducu məhlulun qazı odla təmas etdikdə zəhərli qazlar yarada bilər.
- ▶ Qurğunun mütəmadi olaraq lisenziyalı mütəxəssis şirkəti tərəfindən yoxlanılmasını və texniki qulluq göstərilməsini təmin edin.
- ▶ Soyuducu məhlulun sızması ilə bağlı hər hansı bir şübhə varsa, otağı yaxşıca havalandırın və lisenziyalı bir mütəxəssis şirkətinə müraciət edin.

⚠ Modifikasiya və təmir

Kondisionerdəki düzgün olmayan modifikasiyalar şəxsi zədələnməyə və/və ya əmlaka zərər verə bilər.

- ▶ Əməliyyatların yalnız lisenziyalı bir mütəxəssis şirkət tərəfindən həyata keçirilməsinə icazə verin.
- ▶ Xarici və daxili blokda və ya kondisionerin başqa bir hissəsində heç bir dəyişiklik etməyin.
- ▶ Hər hansı bir təmir işi görməzdən əvvəl kondisioneri şəbəkədən ayırın.

⚠ Qurğu ilə işləmə barədə qeydlər

Kondisionerdən səhv istifadə sağlamlığınıza zərər verə bilər.

- ▶ Bədəninizi uzun müddət hava axınına məruz qoymayın.
- ▶ Körpələr, uşaqlar, yaşlılar, yataq xəstələri və ya əlillər üçün otaq temperaturunun otaqdakılara uyğun olduğundan əmin olun.
- ▶ Cihaza heç vaxt yad predmetlər daxil etməyin, bu halda özünü zədələməyə bilərsiniz.

Cihazla düzgün olmayan rəftar performansın azalmasına və hətta cihazın zədələnməsinə və fərdlərin fiziki zədələnməsinə səbəb ola bilər.

- ▶ Cihazın hava girişlərini və çıxışlarını bağlamayın.
- ▶ İstismar zamanı qapı və pəncərələri bağlayın.
- ▶ Daxili bloka su daxil olmasından yayın.
- ▶ Xarici blokun montaj çərçivəsini aşınma və etibarlı oturma üçün mütəmadi olaraq yoxlayın.
- ▶ Xarici bloka, məsələn, əşyalar və ya insanlar tərəfindən ağırlıq verməyin.
- ▶ Daxili blokun quraşdırıldığı otaqda toz, buxar və nəmi minimumda saxlayın.
- ▶ Cihazın yaxınlığında, məsələn, sprey kimi asanlıqla alıxan qazlardan istifadə etməyin.
- ▶ Kondisionerdə nəsə səhv bir şey varsa aşkarlanarsa (məsələn, yanq qoxusu, qüsurlu kabel), işi dərhal dayandırın və elektrik təchizatını kəsin.

⚠️ Təmizlik və texniki qulluq

Kondisionerin düzgün təmizlənməməsi və ya saxlanması, performansın azalmasına və hətta cihazın zədələnməsinə və fərdlərin fiziki zədələnməsinə səbəb ola bilər.

- ▶ Bu təlimat kitabçasında göstərilən bütün texniki təlimatlara əməl edin.
- ▶ Qızdırıcı və ya digər istilik mənbələri ilə təchiz olunmuş istilik generatorları ilə istifadə edildikdə, oksigen çatışmamazlığının qarşısını almaq üçün otaq havalandırılmalıdır.
- ▶ Daha uzun müddət planlaşdırılmış istisimardan kənar halda, kondisioneri söndürün və elektrik şəbəkəsindən ayırın.
- ▶ Kondisionerin kondensat drenajını bloklamayın.
- ▶ Nəm əllərlə kondisionerə təmas etməyin.

⚠️ Məişət və oxşar elektrik avadanlıqlarının təhlükəsizliyi

Elektrik cihazlarından yaranan təhlükələrin qarşısını almaq üçün müvafiq olaraq EN 60335-1 aşağıdakı tələblər tətbiq olunur:

Bu cihaz, nəzarət altında olduqda və ya cihazın təhlükəsiz istifadəsinə dair təlimatlar diqqətə alındıqda və nəticədə yaranan təhlükələri başa düşdükləri təqdirdə, 8 yaşdan yuxarı uşaqlar və fiziki, hissi və ya zehni qabiliyyəti az olan və ya təcrübəsi və müvafiq bilikləri olmayan insanlar tərəfindən istifadə oluna bilər. Uşaqların cihazla oynamasına icazə yoxdur. Uşaqlar tərəfindən təmizlik və istifadəçi texniki qulluğu nəzarət olmadan həyata keçirilməməlidir.

Elektrik kabeli zədələnibsə, təhlükə yaranmaması üçün onu ya istehsalçı özü, ya onun müştəri xidməti və ya oxşar bir ixtisaslı mütəxəssis dəyişdirməlidir.

1.3 Bu təlimat kitabçasına dair qeydlər

Bu təlimat kitabçasının sonunda bir təsvirlər toplusu görə bilərsiniz. Mətnə təsvirlərə istinadlar var.

Modeldən asılı olaraq məhsullar bu təlimat kitabçasındakı təsvirdən fərqlənə bilər.

2 Məhsul haqqında məlumatlar

2.1 Saxlama şərtləri və istismar müddəti

Rusiya bazarı üçün qüvvədə olan texniki tənzimləmə:

- TP TC 004/2011
- TP TC 020/2011
- TP TC 037/2016

Məhsulun yararlılıq müddəti	10 il
Məhsulun saxlama müddəti	2 il
Saxlama zamanı ətraf mühit temperaturu	-10...50 °C
Saxlama zaman havadakı rütubət	0...85 %

Cədvəl 2

Məhsullar qapalı, işıqlı və geniş bir saxlama yerində saxlanılmalıdır. Döşəmə düz, çöküntülər olmayan və mümkün qədər tozsuz olmalıdır. Saxlama yeri partlayışa davamlı bir havalandırma cihazı ilə təchiz olunmalıdır. Bütün elektrik avadanlıqları 1,5 m-dən hündürdə quraşdırılmalıdır.

2.2 Seriya nömrəsinin strukturu

Nümunə üçün seriya nömrəsi: 86DM-137-000001-773961804

Nümunə	Rəqəmlərin sayı	Məlumat	Format
86DM	4	İş	Alfa rəqəmsal
137	3	İstehsal tarixi (ay dəqiq olaraq)	Alfa rəqəmsal
000001	6	Nömrə sayı	Rəqəmsal
773961804	10	Artikul nömrəsi	Alfa rəqəmsal

Cədvəl 3 Seriya nömrəsinin strukturu

3 rəqəmli kodu istehsal tarixinə konversasiya etmək üçün:

- ▶ Səhifə 63-dəki cədvələ müraciət edin və ya aşağıdakı İnternet ünvanına keçid edin:
www.bosch-climate.ru/FD-Codes
- ▶ Eyni 3 rəqəmli şifrəni axtarın.
Müvafiq sütunda ay, sətirdə isə istehsal ili göstərilir.

Nümunədə istehsal tarixi 2021-ci ilin yanvar ayıdır.

İl	Ay			
	Yanvar	Fevral	Mart	...
2021	137	138	139	...
2022	237	238	239	...
2023	337	338	339	...
...

Cədvəl 4 3 rəqəmli kodun istehsal tarixinə konvertasiyası

2.3 Uzaqdan idarəetmə pultunun texniki məlumatları

Enerji təchizatı	2 AAA Batareyalar
Siqnal diapozonu	8 m
icazə verilən ətraf mühit temperaturu	-5 °C ... 60 °C

Cədvəl 5

3 İstismar

3.1 Daxili blokun xülasəsi

Şəkilə əlavə olunur 1:

- [1] Üst qapaq
- [2] Balaca filter üçün yer
- [3] Hava filteri
- [4] Ekranın arxa tərəfi
- [5] Manual əməliyyat düyməsi
- [6] Hava demperi

Daxili blokun ekranı



Simvol	İzah
Rəqəm	Temperatur göstəricisi
	Aktiv edildikdə bəzi funksiyalar üçün göstərilir. Daxili blok söndürüldükdə, işə salma taymerinin aktiv olduğunu göstərir.
OF	Deaktiv edildikdə bəzi funksiyalar üçün göstərilir.
dF	Avtomatik defrost aktivdir
FP	Donvurmada qorunma aktivdir: Daxili blok otaq temperaturunu ən azı 8 °C-də saxlayır.
CL	Özünü təmizləmə funksiyası aktivdir (I clean)
Ex, Px, Fx	Xəta kodu (x istənilən rəqəm üçün nəzərdə tutulur).

Cədvəl 6 Ekranda simvollar

3.2 Uzaqdan idarəetmə pultunun xülasəsi

Uzaqdan idarəetmə pultunun düymələri

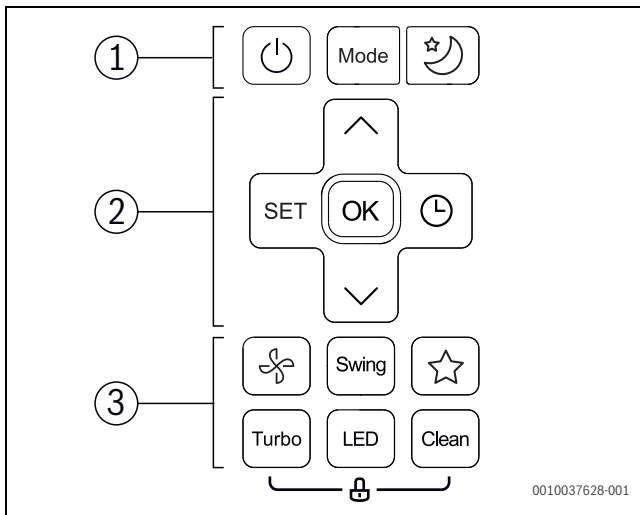





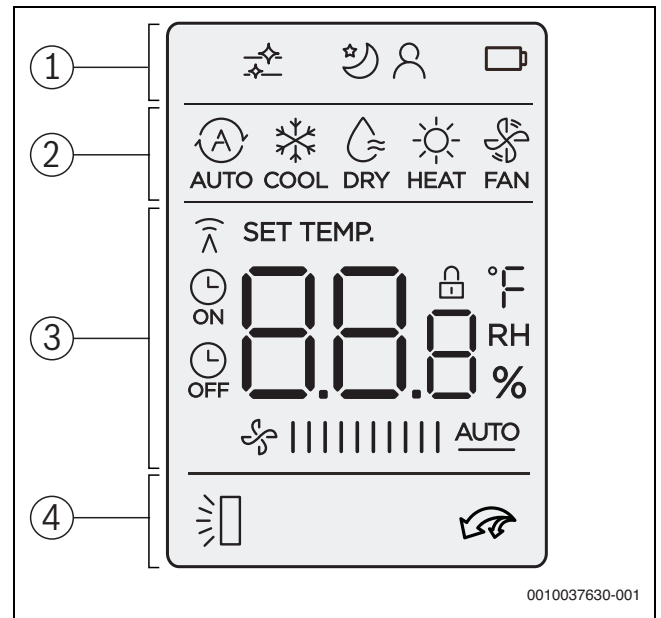

Möv.	Düymə	Funksiya
1		Yandırmaq/söndürmək.
	Rejim	Əməliyyat rejiminin qurulması.
		Azaltma rejimi
2	SET	Əlavə əməliyyat funksiyalarını seçin.
	OK	Seçimi təsdiqləyin.
		Taymeri qurun.
		Temperaturu artırın.
		Temperaturu azaldın.
3		Ventilyatorun səviyyəsi
	Swing	Fırlanma funksiyasını qurun.
		Qısayol funksiyası: əvvəlki parametri bərpa edin.
	Turbo	Sürətli soyutma/sürətli isitmə
	LED	Daxili blokun ekranını və alarmini söndürmək (Mute Mode).
	Clean	Özünü təmizləmə (I clean)

Cədvəl 7 Uzaqdan idarəetmə pultunun düymələri

Uzaqdan idarəetmə pultunun indikatorları



Möv.	Simvol	İzah
1		İfoqrafik: Özünü təmizləmə aktivdir (I clean).
		Əməliyyat funksiyası: Azaltma rejimi aktivdir.
		Əməliyyat funksiyası: Məni-izlə funksiyası aktivdir (Follow Me); Uzaqdan idarəetmə pultunda temperatur ölçümü.
		İfoqrafik: naqilsiz idarəetmə funksiyası.
		İfoqrafik: Batareya statusu
	2	
		Əməliyyat növü: Soyutma rejimi
		Əməliyyat növü: Nəmişliyin aradan qaldırılması rejimi
		Əməliyyat növü: İstismə rejimi
		Əməliyyat növü: Ventilyator rejimi

Möv.	Simvol	İzah
3		Dəyər indikatoru: Standart olaraq təyin olunmuş temperaturu, ventilyator sürətini və ya (taymer aktivləşdirildikdə) taymer parametrlərini göstərir.
		İnfoqrafik: Ötürülmə göstəricisi, uzaqdan idarəetmə daxili bloka siqnal göndərdikdə yanır.
		İnfoqrafik: Yandırma/Söndürmə taymeri aktivdir.
		Dəyər indikatoru: Cari ventilyator səviyyəsini göstərir. Avtomatik idarə etmə üçün bir sıra güc səviyyəsi (çubuqlar) və AUTO parametri var.
4		Infografik: Avtomatik şaquli fırlanma funksiyası aktivdir (yuxarı/aşağı).
		Infografik: Sürətli soyutma/sürətli isitmə aktivdir.

Cədvəl 8 Ekranda simvollar

3.3 Uzaqdan idarəetmə pultunun istifadəsi

Siqnal məsafəsi 8 m-dir. İstiqamət üzrə olan obyektlər və ya eyni otaqda müəyyən lumisent işıqların istifadəsi siqnalın ötürülməsinə təsir göstərə bilər.

- ▶ Uzaqdan idarəetmə pultunu cihazın siqnal qəbuledici pəncərəsinə yönəldin və istədiyiniz düyməni basın. Cihaz siqnalı qəbul etdikdə səs siqnalı verəcəkdir.

QEYD

Uzaqdan idarəetmə pultunun distant idarəetmə funksiyası həmişəlik pozula bilər.

- ▶ Uzaqdan idarəetmə pultunu birbaşa günəş işığına məruz qoymayın.
- ▶ Uzaqdan idarəetmə pultunu qızdırıcının yanında qoymayın.
- ▶ Uzaqdan idarəetmə pultunu nəmdən və zərbələrdən qoruyun.

3.4 Əsas əməliyyat rejimini təyin edin



Cihazı yandırmaq/söndürmək

- ▶ Cihazı yandırmaq və ya söndürmək üçün  düyməsini basın. Cihaz təyin edilmiş əməliyyat rejimində işə başlayır.

Parametrlər həmçinin sönlü rejimdə də edilə bilər. Cihaz elektrik təchizatı kəsilməsi vəziyyətində belə parametrləri saxlayır.

Avtomatik rejim





Avtomatik rejimdə cihaz arzu olunan temperaturu saxlamaq üçün avtomatik olaraq isitmə və soyutma rejimi arasında dəyişir.

- ▶ Ekranda  görünənə qədər **Rejim** düyməsini tez-tez basın.
- ▶  və  düymələri ilə arzu olunan temperaturu təyin edin.





Avtomatik rejimdə ventilyatorun səviyyəsi qurula bilməz.

Soyutma rejimi

- ▶ Ekranda  görünənə qədər **Rejim** düyməsini tez-tez basın.
- ▶ Arzu olunan ventilyator sürətinə çatana qədər  düyməsini basın.
- ▶  və  düymələri ilə arzu olunan temperaturu təyin edin.



Ventilyator rejimi

- ▶ Ekranda  görünənə qədər **Rejim** düyməsini tez-tez basın.
- ▶ Arzu olunan ventilyator səviyyəsinə çatana qədər  düyməsini basın. Avtomatik idarəetmə üçün **AUTO** seçilə bilər.



Temperatur ventilyator rejimində qurula və ya göstərilə bilməz.





Nəmişliyin aradan qaldırılması rejimi

- ▶ Ekranda  görünənə qədər **Rejim** düyməsini tez-tez basın.
- ▶  və  düymələri ilə arzu olunan temperaturu təyin edin.



Nəmişliyin aradan qaldırılması rejimdə ventilyatorun səviyyəsi qurula bilməz.

İsitmə rejimi

- ▶ Ekranda  görünənə qədər **Rejim** düyməsini basın.
- ▶  və  düymələri ilə arzu olunan temperaturu təyin edin.
- ▶ Arzu olunan ventilyator sürətinə çatana qədər  düyməsini basın.



Çox aşağı xarici temperaturalarda, kondisioner sisteminin isitmə gücü kifayət qədər olmaya bilər. Bu halda biz əlavə istilik generatorları əlavə etməyi məsləhət görürük.

3.5 Azaltma rejimi

Bu funksiya yuxu rejimində enerjiyə qənaət etmək üçün istifadə olunur. Bir saatdan sonra cihaz daha az isidir və ya soyudur. Bunun üçün təyin olunmuş temperatur 1 °C dəyişdirilir. İki saatdan sonra təyin olunmuş temperatur daha 1 °C dəyişir. Daha sonra yeni temperaturda qalır.

- ▶ Sıfırlama funksiyasını yandırmaq və ya söndürmək üçün  düyməsini basın.



Funksiya nəmişliyin aradan qaldırılması rejimində və ventilyator rejimində mövcud deyil.

3.6 Məni-izlə funksiyası (Follow Me)

Bu funksiya temperaturu hər 3 dəqiqədən bir ölçmək üçün mövcud yerdəki uzaqdan idarəetmə pultunu aktivləşdirir. Daxili blok artıq bu ölçülmüş dəyərlərdən asılı olaraq idarə olunur.

Funksiyanın işə salınması və ya söndürülməsi:

- ▶  yanana qədər **Set** düyməsini tez-tez basın.
- ▶ **OK** düyməsi ilə təsdiqləyin.







Funksiya yalnız soyutma rejimində, isitmə rejimində və avtomatik rejimdə mövcuddur.





3.7 Taymerin qurulması

Yandırma və söndürmə taymerləri 0 ilə 24 saat arasında, ilk 10 saat ərzində 30 dəqiqəlik, daha sonra 1 saatlıq artımlarla tənzimləyə bilər. Saatı 0 olaraq təyin etmək taymeri ləğv edir.

Yandırmaq taymerini qurmaq

- ▶ Ekranda  simvolu görünənə qədər  düyməsini tez-tez basın.
- ▶ Arzu olunan vaxtı təyin etmək üçün  və ya  düyməsini basın. Parametr qısa müddət sonra tətbiq olunacaq.

Söndürmək taymerini qurmaq

- ▶ Ekranda  simvolu görünənə qədər  düyməsini tez-tez basın.
- ▶ Arzu olunan vaxtı təyin etmək üçün  və ya  düyməsini basın. Parametr qısa müddət sonra tətbiq olunacaq.

Taymeri ləğv etmək

- ▶  düyməsi ilə uyğun taymeri seçin.
- ▶ Saat 0.0 qurun. Taymer qısa müddətdən sonra ləğv olunur.

Taymeri kombinasiya şəklində qurmaq

Hər iki taymer eyni zamanda qurula bilər. Hər bir taymer digərindən əvvəl aktivləşdirmək üçün proqramlaşdırıla bilər.

- ▶ Yandırmaq və söndürmək taymerini qurun.
Parametrlər avtomatik olaraq kombinasiya olunur.

Cari vaxt	13:00 saat
Yandırmaq taymerinin qurulması	4,0 s
Söndürmək taymerinin qurulması	8,5 s
Yanma vaxtı	17:00 saat
Sönmə vaxtı	21:30 saat

Cədvəl 9 Nümunə



Yandırma və söndürmə taymerlərini cihazı fərqli temperaturlarda və ya digər parametrlərdə istismar etmək üçün proqramlaşdırma bilməzsiniz.

3.8 Əlavə funksiyalar

3.8.1 Fırılma funksiyasını qurmaq

QEYD

Soyutma zamanı hava axını pəri uzun müddət ən aşağı vəziyyətdə qaldıqda kondensasiya sıza bilər. Hava axını pərinin əl ilə şaquli tənzimlənməsi xətalara səbəb ola bilər.

- ▶ Hava axını pərinə şaquli olaraq tənzimləmək üçün yalnız uzaqdan idarəetmə pultundan istifadə edin.

Üfüqi fırlanma (sola/sağa)

Üfüqi mövqe manual olaraq tənzimlənməlidir.





- ▶ Daxili bloku söndürün və enerji təchizatını dayandırın.
- ▶ Hava demperini aşağıya doğru qatlayın (→ şəkil 2).
- ▶ Hava axını pərinə manual olaraq istədiyiniz yerə üfüqi olaraq çevirin.
- ▶ Hava axını pərlərini əvvəlki vəziyyətinə qaytarın.

Avtomatik şaquli fırlanma (yuxarıya/aşağıya)

- ▶ Avtomatik şaquli fırlanmanı aktivləşdirmək üçün **Swing** düyməsini 2 saniyədən çox basıb saxlayın.
Uzaqdan idarəetmə pultu  simvolunu göstərir.
- ▶ Avtomatik şaquli fırlanmanı dayandırmaq üçün: **Swing** düyməsini yenidən basın.

Hava axını pərinin manual olaraq fırladın (aşağı/yuxarı)

- ▶ Arzu olunan mövqe tənzimləmə qədər **Swing** düyməsini basın.
Parametr aşağıdakı sıra ardıcılığı ilə dəyişir:

 →  →  →  → 

Təmizləmə vəziyyəti

Daha asan təmizləmə üçün hava axını pəri xüsusi bir vəziyyətə gətirilə bilər (modeldən asılı olaraq).

- ▶ Cihaz söndürüldükdə **Rejim** və **Swing** düymələrini eyni anda bir saniyə basıb saxlayın.
- ▶ Təmizləmə vəziyyətindən çıxmaq üçün: Hər iki düyməni yenidən basıb saxlayın.

3.8.2 İndikatorları və alarmları söndürmək (Mute Mode)

- ▶ Daxili blokdakı ekranı və alarmları yandırmaq və ya söndürmək üçün: **LED** düyməsini basın.
- ▶ Mövcud otaq temperaturunu göstərmək üçün: **LED** düyməsini 5 saniyə saxlayın.
- ▶ Təyin edilmiş temperaturu göstərmək üçün: **LED** düyməsini 5 saniyə daha basıb saxlayın.

3.8.3 Qısayol funksiyası

Daxili blok işləmə rejimi, temperatur və ventilyator sürəti kimi mövcud və əvvəlki parametrləri xatırlayır. Qısayol funksiyası mövcud və əvvəlki paramter arasında keçid edə bilər.

- ▶ Əvvəlki parametri seçmək üçün ☆ düyməsini basın.
- ▶ Carı parametri seçmək üçün ☆ düyməsini iki saniyədən çox basıb saxlayın.

3.8.4 Sürətli soyutma/sürətli isitmə

Sürətli soyutma/sürətli isitmə zamanı daxili blok otağı sürətlə qızdırmaq və ya soyutmaq üçün maksimum gücdə işləyir.

- ▶ Sürətli soyutma: Soyutma rejimini qoşun və **Turbo** düyməsini basın.
- ▶ Sürətli isitmə: İstismar rejimini qoşun və **Turbo** düyməsini basın.

Funksiyanı bitir:

- ▶ **Turbo** düyməsini yenidən basın.

3.8.5 Özünü təmizləmə (I clean)

Cihazda buxarlandırıcı üçün özünü təmizləmə funksiyasına mövcuddur. Özünü təmizləmə toz, kif və yağları dondurur. Daha sonra hər şey yenidən tez bir zamanda əridilir və isti hava ilə qurudulur.

- ▶ Özünü təmizləməni aktivləşdirmək üçün: **Clean** düyməsini basın.
Özünü təmizləmə zamanı daxili bloğun ekranında **CL** göstərilir. Özünü təmizləmə 20 ilə 45 dəqiqə sonra avtomatik olaraq bitir.

3.8.6 Donvurmada qoruma (8 °C Heating)

Otaq temperaturunu ən azı 8 °C saxlamaq üçün donvurmada qorunma aktivləşdirilə bilər.

- ▶ İstismar rejimində 2x  düyməsini 1 saniyə ərzində basın.
Cihaz temperatur 8 °C aşağı düşənə qədər sönüklü qalır.

Funksiyanı bitir:

- ▶  düyməsini, **Rejim** düyməsini, **Turbo** və ya **Clean** düyməsini basın.

3.8.7 Düymə kilidi

Uzaqdan idarəetmə pultunun düymələri düymə kilidi ilə kilidlənə bilər.

- ▶ Düymə kilidini aktiv/deaktiv etmək üçün: **Clean** düyməsini və **Turbo** düyməsini 5 saniyə eyni vaxtda basın.
Düymə kilidi aktiv olduqda ekranda  simvolu göstərilir.

4 Xətanın aradan qaldırılması

4.1 İndikatoru olan xətalər (Self diagnosis function)

Əməliyyat zamanı bir xəta meydana gələrsə, LEDlər daha uzun müddət yanib sönür və ya ekranda bir xəta kodu göstərilir (məs. EH 02).

Bir xəta 10 dəqiqədən çox davam edərsə:

- ▶ Enerji təchizatını qısa müddətə dayandırın və daxili bloku yenidən yandırın.

Bir xətanın aradan qaldırılması mümkün deyilsə:

- ▶ Müştəri xidmətinə zəng edin və xəta kodunu və cihaz məlumatlarını verin.

4.2 İndikatoru olmayan xəta

Əməliyyat zamanı aradan qaldırılmalı bilməyən xətalər baş verərsə:

- ▶ Müştəri xidmətinə zəng edin və xəta və cihaz məlumatlarını verin.

Xəta	Mümkün səbəb
Daxili blokun gücü zəifdir.	Temperatur çox yüksək və ya çox aşağıdır. Hava filteri çirklidir və təmizləmək lazımdır. Cihazların hava açılışları qarşısındakı maneələr, otaqdakı açıq qapılar/pəncərələr və ya otaqdakı güclü istilik mənbələri kimi xoşagəlməz ekoloji təsirlərin daxili bloka təsiri. Səssiz rejim aktivləşdirilir və tam güc ilə işləmənin qarşısı alınır.
Daxili blok yanmır.	Daxili blok həddindən artıq yüklənmədən qorunma mexanizminə malikdir. Daxili blokun yenidən işə salınması 3 dəqiqə davam edə bilər. Uzaqdan idarəetmə pultunun batareyaları bitib. Taymer aktivdir.
Əməliyyat rejimi soyutma və ya qızdırmadan ventilyator rejiminə dəyişir.	Daxili blok friz toplanmasının qarşısını almaq üçün iş rejimini dəyişir. Təyin edilmiş temperatura müvəqqəti olaraq çatılıb.
Daxili blok ağ duman yaradır.	Nəmişlik çox olan bölgələrdə, daxili və kondisionerli hava arasındakı böyük temperatur fərqləri ağ dumanın yaranmasına səbəb ola bilər.
Daxili və xarici bloklar ağ duman yaradırlar.	Avtomatik buzun açılmasından dərhal sonra isitmə rejimi işə salınsa, yüksək nəmişlik səviyyəsi səbəbindən ağ duman yarana bilər.
Daxili və xarici bloklar səs-küy yaradırlar.	Hava axını barmaqlığını yenidən qurduğunuzda, daxili blokda səs yarana bilər. Əməliyyat zamanı bir az fısıltı səsi normaldır. Buna səbəb soyuducu məhlulun axınıdır. Cihazın metal və plastik hissələri isitmə və ya soyutma zamanı genişləndikdə və ya daraldıqda xırıltılı bir səs çıxa bilər. Xarici blok istismar zamanı normal olaraq müxtəlif səslər çıxarır.
Daxili və ya xarici blok ətrafa toz yayır.	Uzun müddət istismardan kənar qaldıqda cihazlarda örtük olmadığı təqdirdə toz toplana bilər.
Əməliyyat zamanı pis qoxu.	Havadan gələn pis qoxular cihazlara daxil ola bilər və beləliklə yayıla bilər. Hava filteri kifləyə bilər və təmizlənməsi lazımdır.
Xarici blokun ventilyatoru davamlı olaraq işləmir.	Optimal iş qabiliyyəti üçün ventilyator fərqli tənzimlənilir.
Əməliyyat rejimi qeyri-sabitdir, öncədən təyin oluna bilmir və ya daxili blok cavab vermir.	Mobil rabitə qüllələri və ya xarici siqnal gücləndiricilərin müdaxiləsi daxili bloka təsir edə bilər. ▶ Daxili bloku dərhal enerji mənbəyindən ayırın və yenidən işə salın.
Hava demperi və ya hava axını pəri düzgün hərəkət etmir.	Hava demperi və ya hava axını pəri ya əl ilə tənzimlənmiş və ya düzgün quraşdırılmamışdır. ▶ Daxili bloku söndürün və komponentlərin düzgün şəkildə birləşdiyini yoxlayın. ▶ Daxili bloku yandırın.

Cədvəl 10

5 Texniki qulluq



DIQQƏT

Elektrik cərəyanı vurmağı və ya hərəkətli hissələr səbəbindən təhlükə

- ▶ Hər hansı bir təmir işindən əvvəl elektrik enerjisini mənbədən ayırın.
- ▶ Yalnız burada sadalanmayan texniki qulluq addımlarını lisenziyalı bir mütəxəssis şirkəti həyata keçirməlidir.

5.1 Batareyaların dəyişdirilməsi

2 ədəd AAA ölçülü batareyaya ehtiyacınız var. Yenidən doldurula bilən batareyaların istifadəsi tövsiyə edilmir.

- ▶ Batareya hissəsinin qapağını çıxarın (→ Şəkil 3).
- ▶ Yeni batareyaları daxil edin və qütblərin düzgün olmasına diqqət edin.
- ▶ Batareya hissəsinin qapağını bağlayın.

5.2 Cihazın və uzaqdan idarəetmə pultunun təmizlənməsi

QEYD

Düzgün olmayan təmizlənmə səbəbindən cihazın zədələnməsi!

- ▶ Suyu birbaşa çiləməyin və ya tökməyin.
- ▶ İsti su, təmizləyici toz və ya güclü həlledici vasitələr istifadə etməyin.
- ▶ Daxili bloku və uzaqdan idarəetmə pultunu təmizləmək üçün onları yumşaq bir parça ilə silin.
- ▶ Xarici blok yalnız təsdiqli bir mütəxəssis şirkəti tərəfindən təmizlənməlidir.

5.3 Hava filterini təmizləmək

QEYD

Hava filteri birbaşa günəş şüalarının təsirindən deformasiya ola bilər.

- ▶ Hava filterini birbaşa günəş şüalarının altında qoymayın.

Hava filterlərini hər 2 həftədən bir və uzun müddət istismardan kənar olduqda ondan əvvəl və sonra təmizləyin.

- ▶ Daxili bloku söndürün.
- ▶ Daxili blokun üst qapağını yuxarıya doğru qatlayın.
- ▶ Hava filterini yuxarı dartın və çəkib çıxarın (→ Şəkil 4).
- ▶ Əgər varsa kiçik hava filterlərini çıxarın (→ Şəkil 1, [2]).
- ▶ Kiçik hava filterlərini əl tozsoranı ilə təmizləyin.
- ▶ Böyük hava filterini isti su və yumşaq bir yuyucu vasitə ilə yuyun və kölgədə qurudun.
- ▶ Kiçik və böyük hava filterini yenidən quraşdırın.

5.4 Uzun müddət istismardan kənar

Uzun müddət istismardan kənar olduqda öncədən:

- ▶ Hava filterini təmizləmək.
- ▶ **Clean** düyməsi ilə daxili blokun özünü təmizləməsinə aktivləşdirin.
- ▶ Özünü təmizlədikdən sonra, daxili blok quruyana qədər ventilyator rejimini yandırın.
- ▶ Daxili bloku söndürün və elektrik şəbəkəsindən ayırın.
- ▶ Uzaqdan idarəetmə pultunda batareyaları çıxarın.
- ▶ Cihazları tozdan qoruyun.

5.5 Manual istismar

QEYD

Düzgün olmayan istismar səbəbindən cihazın zədələnməsi

Manual istismar olunma daimi istifadə üçün nəzərdə tutulmayıb.

- ▶ Yalnız sınaq məqsədləri və ya fəvqəladə vəziyyətdə istifadə edin.
- ▶ Yalnız qısa müddət istifadə edin.

- ▶ Daxili bloku söndürün.
- ▶ Daxili blokun üst qapağını yuxarıya doğru qatlayın.
- ▶ Nazik bir predmetlə manual soyutma düyməsini basın:
 - Bir dəfə basmaq: Məcburi avtomatik rejim.
 - İki dəfə basmaq: Məcburi soyutma rejimi.
 - Üç dəfə basmaq: Daxili blok söndürülür.
- ▶ Normal əməliyyat rejimini bərpa etmək üçün uzaqdan idarəetmə pultundan istifadə edin.

6 Ətraf mühitin qorunması və məhv edilməsi

Ətraf mühitin qorunması Bosch qrupun korporativ prinsipidir.

Məhsul keyfiyyəti, iqtisadiyyat və ətraf mühitin qorunması bizim üçün eyni dərəcədə vacib hədəfidir. Ətraf mühitin qorunması ilə bağlı qanun və qaydalara ciddi əməl olunur.

Ətraf mühiti qorumaq üçün iqtisadi baxımdan ən yaxşı texnologiya və materiallardan istifadə edirik.

Qablaşdırma

Qablaşdırma məsələsinə gəldikdə, ən yaxşı təkrar emal təmin edən ölkələrə məxsus təkrar emal sistemlərindən istifadə edirik. İstifadə olunan bütün qablaşdırma materialları ekoloji cəhətdən təmiz və təkrar istifadə edilə bilər.

Köhnə cihaz

Köhnə cihazlarda təkrar emal edilə bilən qiymətli materiallar var. Komponentləri ayırmaq asandır. Plastiklər işarələnməmişdir. Bu şəkildə, müxtəlif komponentlər çeşidlənə, təkrar emal edilə və ya utilizasiya oluna bilər.

Tullantıların elektrik və elektron avadanlıqları



Bu simvol, məhsulun digər tullantılar ilə birlikdə atılmamasını, emalını, toplanmasını, təkrar emalını və atılması üçün tullantı toplama nöqtəsinə gətirilməsini ifadə edir.

Simvol elektron tullantı qaydaları olan ölkələrə aiddir, məsələn "Tullantı elektrik və elektron avadanlıqlara dair 2012/19 / EG Avropa Direktivi". Bu qaydalar ayrı-ayrı ölkələrdə köhnə elektron cihazların geri qaytarılması və təkrar istifadəsi üçün tətbiq olunan çərçivə şərtlərini müəyyənləşdirir.

Elektron qurğularda zərərli maddələr ola biləcəyi üçün ətraf mühitə dəyən ziyan və insan sağlamlığı üçün təhlükələri minimuma endirmək üçün məsuliyyətlə istifadə edilməlidir. Elektron tullantıların təkrar istifadəsi təbii ehtiyatların qorunmasına da kömək edir.

Tullantı elektrik və elektron avadanlıqların ekoloji cəhətdən təmizlənməsi barədə daha çox məlumat üçün səlahiyyətli yerli orqanlara, tullantıların atılması şirkətinə və ya məhsulu aldığınız pərakəndə satıcıya müraciət edin.

Daha çox məlumatı burada tapa bilərsiniz:
www.weee.bosch-thermotechnology.com/

Batareyalar

Batareyalar məişət tullantıları ilə utilizasiya oluna bilməz. İstifadə olunmuş batareyalar yerli toplama sistemində utilizasiya olunmalıdır.

Soyuducu məhlul R410a

Cihazda florlu istixana qazı varR410A (qlobal istiləşmə potensial 2088¹⁾), və o alışqan deyil və aşağı toksikliyə malikdir (A1).

İçərisindəki miqdar xarici blok identifikasiya lövhəsində göstərilir.

Soyuducu məhlul ətraf mühit üçün təhlükəlidir və ayrıca toplanaraq utilizasiya olunmalıdır.

1) Avropa Parlamentinin və Şurasının 16 Aprel 2014 tarixli 517/2014 sayılı Rəqləntininin (A1) I Əlavəsinə əsasən.

Table of contents

1	Explanation of symbols and safety instructions	18
1.1	Explanation of symbols	18
1.2	General safety instructions	19
1.3	Notices regarding these instructions	20
2	Product Information	20
2.1	Storage conditions and service life	20
2.2	Structure of the serial number	20
2.3	Specifications of remote control	20
3	Operation	21
3.1	Indoor unit overview	21
3.2	Remote control overview	21
3.3	Using the remote control	22
3.4	Setting main operating mode	22
3.5	Setback mode	22
3.6	Follow me function (Follow Me)	22
3.7	Setting timer	22
3.8	Other functions	23
3.8.1	Setting the swing function	23
3.8.2	Changing over display and alarm buzzer (Mute Mode)	23
3.8.3	Restore function	23
3.8.4	Turbo cool/Turbo heat	23
3.8.5	Self-cleaning (I clean)	23
3.8.6	Frost protection (8 °C Heating)	23
3.8.7	Key lock function	23
4	Troubleshooting	24
4.1	Faults with indication (Self diagnosis function)	24
4.2	Faults without indication	24
5	Maintenance	24
5.1	Replacing the batteries	24
5.2	Cleaning the unit and the remote control	25
5.3	Cleaning the air filter	25
5.4	Decommissioning for longer periods	25
5.5	Manual operation	25
6	Environmental protection and disposal	25

1 Explanation of symbols and safety instructions
1.1 Explanation of symbols
Warnings

In warnings, signal words at the beginning of a warning are used to indicate the type and seriousness of the ensuing risk if measures for minimizing danger are not taken.

The following signal words are defined and can be used in this document:

DANGER

DANGER indicates that severe or life-threatening personal injury will occur.

WARNING

WARNING indicates that severe to life-threatening personal injury may occur.

CAUTION

CAUTION indicates that minor to medium personal injury may occur.

NOTICE

NOTICE indicates that material damage may occur.

Important information

The info symbol indicates important information where there is no risk to people or property.



The product is manufactured in China.









Symbol	Meaning
	For more information, refer to the technical documentation.
	Maintenance by a qualified person should be done while following the instructions of the service manual.
	
	For operation follow the instructions of the user manual.
	Symbol for rated heating capacity
	Symbol for rated cooling capacity
	Symbol for refrigerant circuit with high pressure side (top) and low pressure side (bottom)
	EAC conformity mark for merchandise which is available on the market of the Member States of the Eurasian Economic Union
	Symbol indicates that electrical and electronic appliances must be disposed of separately.

Table 1

1.2 General safety instructions

Notices for the target group

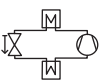
These operating instructions are intended for the operator of the air conditioning system. All system-relevant instructions must be observed. Failure to comply with instructions may result in material damage and personal injury, including danger to life.

- ▶ Read and retain the operating instructions of all system components prior to use.
- ▶ Observe the safety instructions and warnings.

Intended use

The indoor unit is intended for installation inside the building with connection to an outdoor unit and further system components, e.g. controls.

The outdoor unit is intended for installation outside the building with connection to an indoor unit or units and further system components, e.g. controls.

Any other use is considered inappropriate. Any damage that may result from misuse is excluded from liability.

For installation at special locations (underground garage, mechanical rooms, balcony or at any semi-open areas):

- ▶ First refer to the requirements for the installation site in the technical documentation.

General dangers posed by the refrigerant

- ▶ This appliance is filled with refrigerant. If the refrigerant gas gets into contact with fire, it may generate toxic gas.
- ▶ Have the system inspected and serviced regularly by an approved contractor.
- ▶ If there is a possibility that refrigerant has escaped, thoroughly ventilate the room and notify the approved contractor.

Conversion and repairs

If modifications to the air conditioning system are not carried out correctly, this can result in personal injury and/or material damage.

- ▶ Have work carried out only by an approved contractor.
- ▶ Do not make any changes to the outdoor unit, indoor unit or other parts of the air conditioning system.
- ▶ Disconnect the air conditioning system from the power supply before carrying out any maintenance work.

Notices on handling the system

If the air conditioning system is used incorrectly, this could impair your health.

- ▶ Do not stand directly in the airflow for any length of time.
- ▶ Ensure that the room temperature is suitable for all people in the room, including babies, children, elderly, bedridden or disabled people.
- ▶ Never insert objects into the unit, you could injure yourself.

If the unit is handled incorrectly, this can lead to reduced performance and also damage to the unit and personal injury.

- ▶ Do not block the air inlets and outlets of the unit.
- ▶ Shut doors and windows when the unit is in operation.
- ▶ Protect the indoor unit from water ingress.
- ▶ Check the outdoor unit mounting rack periodically for wear and to make sure it is firmly in place.
- ▶ Do not apply any weight to the outdoor unit, e.g. objects or persons.
- ▶ Keep dust, steam and moisture in the installation room of the indoor unit to a minimum.
- ▶ Do not use highly-flammable gases, e.g. from spray cans, in the vicinity of the units.
- ▶ If there appears to be something wrong with the air conditioner (burning smell or faulty cable for example), stop using it immediately and disconnect the power supply.

⚠ Cleaning and maintenance

Incorrect cleaning or maintenance of the air conditioner can lead to reduced performance and also damage to the unit and personal injury.

- ▶ Follow all maintenance instructions in this manual.
- ▶ When used together with heat generators equipped with burners or other heat sources, the room must be ventilated to avoid oxygen deficiency.
- ▶ If the air conditioner is to be shut down for a longer period of time, switch it off and disconnect it from the power supply.
- ▶ Do not block the condensate drain of the air conditioner.
- ▶ Do not touch the air conditioner with wet hands.

⚠ Safety of electrical devices for domestic use and similar purposes

The following requirements apply in accordance with EN 60335-1 in order to prevent hazards from occurring when using electrical appliances:

“This appliance can be used by children of 8 years and older, as well as by people with reduced physical, sensory or mental capabilities or lacking in experience and knowledge, if they are supervised and have been given instruction in the safe use of the appliance and understand the resulting dangers. Children shall not play with the appliance. Cleaning and user maintenance must not be performed by children without supervision.”

“If the power cable is damaged, it must be replaced by the manufacturer, its customer service department or a similarly qualified person, so that risks are avoided.”

1.3 Notices regarding these instructions

The figures are shown together at the end of these instructions. The text contains references to the figures.

Depending on the model, the products may be different to those shown in these instructions.

2 Product Information

2.1 Storage conditions and service life

Applicable technical regulation for the Russian market:

- TP TC 004/2011
- TP TC 020/2011
- TP TC 037/2016

Product service life	10 years
Product durability	2 years
Ambient temperature during storage	-10...50 °C
Humidity during storage	0...85 %

Table 2

The products must be stored in an enclosed, bright and spacious location. The floor must be level, free of recesses and as far as possible dust-free. The storage location must be equipped with an Ex-protected ventilation unit. All electrical equipment must be installed at a height of more than 1.5 m.

2.2 Structure of the serial number

Serial number example: 86DM-137-000001-773961804

Example	Digits	Information	Format
86DM	4	Plant	alphanumeric
137	3	Production date (monthly basis)	alphanumeric
000001	6	Counting number	numeric
773961804	10	Part number	alphanumeric

Table 3 Structure of the serial number

To convert the 3 digit code of the production date:

- ▶ Refer to the table on page 63 or open the following web address: www.bosch-climate.ru/FD-Codes
- ▶ Search for the same 3 digit code. The respective column shows the month and the row shows the year of production.

In the example the production date is January 2021.

Year	Month			
	January	February	March	...
2021	137	138	139	...
2022	237	238	239	...
2023	337	338	339	...
...

Table 4 Conversion of the 3 digit code into production date

2.3 Specifications of remote control

Power supply	2 AAA batteries
Signal range	8 m
Permissible ambient temperature	-5 °C ... 60 °C

Table 5

3 Operation

3.1 Indoor unit overview

Key to Fig. 1:

- [1] Top panel
- [2] Space for small filter
- [3] Air filter
- [4] Back of the display
- [5] Button for manual operation
- [6] Airflow panel

Indoor unit display



Symbol	Explanation
Number	Temperature display
	Displayed with some functions, if these are switched on. Indicates that the ON timer is active when the indoor unit is switched off.
OF	Displayed with some functions, if these are switched off.
dF	Automatic defrosting active
FP	Frost protection active: the indoor unit keeps the room temperature at minimum 8 °C.
CL	Self-cleaning function is active (I clean)
Ex, Px, Fx	Fault code ("x" stands for any digit).

Table 6 Symbols in the display

3.2 Remote control overview

Keys on remote control

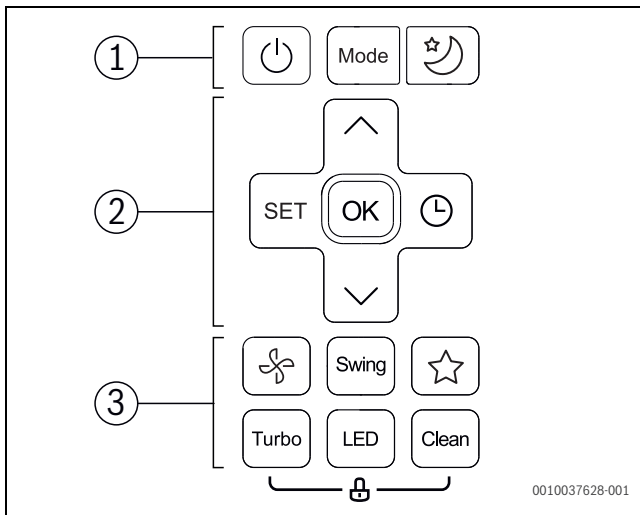

Pos.	Key	Function
1		Switch on/off.
	Mode	Set operating mode.
		Setback mode
2	SET	Select advanced operating functions.
	OK	Confirm choice.
		Set timer.
		Increase temperature.
		Reduce temperature.
3		Fan speed
	Swing	Set swing function.
		Restore function: restore previous setting.
	Turbo	Turbo cool/Turbo heat
	LED	Switch off display of indoor unit and alarm buzzer (Mute Mode).
	Clean	Self-cleaning (I clean)

Table 7 Keys on remote control

Display of remote control

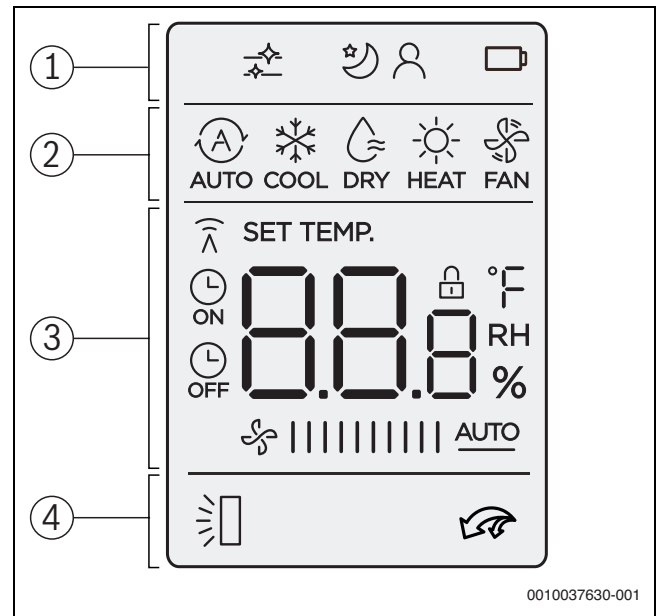

Pos.	Symbol	Explanation
1		Infographic: self-cleaning is active (I clean).
		Operating function: setback mode is active.
		Operating function: Follow Me function is active (Follow Me); temperature measurement at the remote control.
		Infographic: wireless control function.
		Infographic: battery status
	2	
		Operating mode: cooling mode
		Operating mode: dehumidification mode
		Operating mode: heating mode
		Operating mode: Fan Mode







Pos.	Symbol	Explanation
3		Value display: shows the set temperature, fan speed or (when timer is activated) the timer setting as standard.
		Infographic: transmission indicator; lights up when the remote control sends a signal to the indoor unit.
		Infographic: ON/OFF timer active.
		Value display: shows the current fan speed. There are several output stages (bars) and the AUTO setting for automatic control.
4		Infographic: automatic vertical swing function active. (up/down).
		Infographic: Turbo cool/Turbo heat is active.

Table 8 Symbols in the display

3.3 Using the remote control

The signal range is 8 m. If objects are in the way or certain fluorescent lamps are used in the same room this can affect transmission of the signal.

- ▶ Point the remote control towards the signal receiver window of the unit and press the desired key.
The unit emits a beep when it receives a signal.

NOTICE

The remote control may be permanently prevented from working correctly.

- ▶ Do not expose the remote control to direct sunlight.
- ▶ Do not leave the remote control near a heating appliance.
- ▶ Protect the remote control from moisture and impacts.

3.4 Setting main operating mode



Turn unit on/off

- ▶ Press the  key to switch the device on or off.
The device starts in the set operating mode.

Settings can also be made when the device is switched off. The device saves the settings, and also retains them in the event of a power failure.

Automatic mode





In automatic mode, the device automatically switches between heating and cooling mode to maintain the desired temperature.

- ▶ Press the **Mode** key repeatedly until  appears on the display.
- ▶ Select the required temperature with the  and  keys.





The fan speed cannot be adjusted in automatic mode.

Cooling mode

- ▶ Press the **Mode** key repeatedly until  appears on the display.
- ▶ Press the  key until the required air speed is reached.
- ▶ Select the required temperature with the  and  keys.



Fan (Only) Mode

- ▶ Press the **Mode** key repeatedly until  appears on the display.
- ▶ Press the  key until the required fan speed is reached. **AUTO** can be selected to enable automatic control.



The temperature cannot be adjusted or displayed in Fan Mode.





Dehumidification mode

- ▶ Press the **Mode** key repeatedly until  appears on the display.
- ▶ Set the required temperature with the  and  keys.



The fan speed cannot be adjusted in dehumidification mode.

Heat mode

- ▶ Press and hold the **Mode** key until  appears on the display.
- ▶ Set the required temperature with the  and  keys.
- ▶ Press the  key until the required air speed is reached.



If the outside temperature is very low, the heating capacity of the air conditioning system may not be sufficient. We recommend connecting additional heat sources.

3.5 Setback mode

The purpose of this function is to save energy during idle times. After an hour, the device heats or cools less intensely. To do this, the set temperature is changed by 1 °C. After two hours the set temperature changes by a further 1 °C. The new temperature then remains constant.

- ▶ Press the  key to switch the setback mode on or off.



The function is not available in dehumidification mode and Fan Mode.

3.6 Follow me function (Follow Me)

The function activates the remote control at the current location in order to measure the temperature at 3-minute intervals. The indoor unit is now controlled with reference to these measurements.

Switch function on or off:

- ▶ Press the **Set** key repeatedly until  appears.
- ▶ Confirm with **OK** key.







The Follow Me function is only available in cooling mode, heating mode and automatic mode.





3.7 Setting timer

ON and OFF timers can be set to between 0 and 24 hours, in 30-minute increments for the first 10 hours, then in 1-hour increments. If 0 hours is set, the timer is cancelled.

Setting the on timer

- ▶ Press the  key until the  symbol appears.
- ▶ Press the  or  key to set the desired time.
The setting is applied shortly afterwards.

Setting the off timer

- ▶ Press the  key until the  symbol appears.
- ▶ Press the  or  key to set the desired time.
The setting is applied shortly afterwards.

Cancelling timer

- ▶ Press the  key to select the corresponding timer.
- ▶ Set 0.0 hours.
The timer is cancelled after a short time.

Combining timers

The two timers can be set at the same time. Either timer can be programmed to activate prior to the other

- ▶ Set the on timer and off timer.
The settings will be automatically combined.

Current time	13:00 o'clock
Setting of ON timer	4.0 h
Setting of OFF timer	8.5 h
Switch-on time	17:00 o'clock
Switch-off time	21:30 o'clock

Table 9 Example



You can not program the on timer and off timer to operate the unit at different temperatures or with other settings.

3.8 Other functions

3.8.1 Setting the swing function

NOTICE

If the louver remain at the lowest position during cooling mode for an extended period, condensate may form. Adjusting the louver vertically by hand may cause faults.

- ▶ Only use the remote control to adjust the louver vertically.

Horizontal swing mode (left/right)

The horizontal position must be set by hand

- ▶ Switch off the indoor unit and disconnect the power supply.
- ▶ Flip down the air flow panel (→ Fig. 2).
- ▶ Swivel the louver horizontally by hand into the required position.
- ▶ Put the air flow panel back in the original position.

Automatic vertical swing mode (up/down)

- ▶ Press the **Swing** key for longer than 2 seconds to activate the automatic vertical Swing mode.
The remote control displays the symbol .
- ▶ To cancel the automatic vertical Swing mode: press the **Swing** key again.

Swivelling the louver manually (up/down)

- ▶ Press the **Swing** key until the required position is set.
The setting changes in the following sequence:

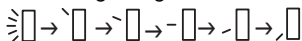

Cleaning position

To make cleaning easier, the louver can be brought into a special position (depending on model).



- ▶ Press the **Mode** and **Swing** keys simultaneously for one second when the unit is switched off.
- ▶ To exit the cleaning position: press and hold both keys again.

3.8.2 Changing over display and alarm buzzer (Mute Mode)

- ▶ To switch on or off the display at the indoor unit and the alarm buzzer: press **LED** key.
- ▶ To display the current room temperature, press the **LED** key and hold for 5 seconds.
- ▶ To display the set temperature: press and hold the **LED** key for another 5 seconds.

3.8.3 Restore function

The indoor unit notes the current and previous setting, for e.g. operation mode, temperature and fan speed. The restore function can switch between the previous and current setting.

- ▶ Press the  key to switch to the previous setting.
- ▶ Hold the  key pressed for longer than two seconds to switch to the current setting.

3.8.4 Turbo cool/Turbo heat

When Turbo cool/Turbo heat is active, the indoor unit operates at maximum power to heat or cool the room quickly.

- ▶ Turbo cool: switch on Cooling mode and press the **Turbo** key.
- ▶ Turbo heat: switch on heating mode and press the **Turbo** key.

Exiting the function:

- ▶ Press the **Turbo** key again.

3.8.5 Self-cleaning (I clean)

The unit has a self-cleaning function for the evaporator. The self-cleaning freezes dust, mould and grease. Everything is then quickly defrosted and dried with hot air.

- ▶ To activate the self-cleaning: press the **Clean** key.
CL appears on the display of the indoor unit when self-cleaning is in progress. Self-cleaning ends automatically after 20 to 45 minutes.

3.8.6 Frost protection (8 °C Heating)

The frost protection can be activated to keep the room temperature at a minimum of 8 °C.

- ▶ In heating mode, press the  key 2x within 1 second.
The unit remains off until the temperature falls below 8 °C.

Exiting the function:

- ▶ Press the  key, **Mode** key, **Turbo** key or **Clean** key.

3.8.7 Key lock function

The keys of the remote control can be locked with the keylock.

- ▶ To switch the keylock on/off: press the **Clean** and **Turbo** keys simultaneously for 5 seconds.
The symbol  appears in the display when the keylock is active.

4 Troubleshooting

4.1 Faults with indication (Self diagnosis function)

If a fault occurs during operation, the LEDs flash for an extended period or an error code is displayed (e.g. EH 02).

If a fault is present for more than 10 minutes:

- ▶ Briefly disconnect the power supply and switch the indoor unit back on.

If a fault persists:

- ▶ Call customer service and provide the fault code and details of the appliance.

4.2 Faults without indication

If faults occur during operation that cannot be eliminated:

- ▶ Call customer service about the fault, providing details of the unit.

Fault	Possible Cause
The output of the indoor unit is too low.	Temperature is set too high or too low.
	Air filter is soiled and must be cleaned.
	Unfavourable ambient conditions for the indoor unit, e.g. the ventilation openings of the units are obstructed, doors/windows in the room are open or the room contains powerful heat sources.
	Low-noise operation is activated and prevents the full output from being used.
Indoor unit does not switch on.	The indoor unit has a safety mechanism to prevent overloading. It may take 3 minutes until the indoor unit can be restarted.
	The batteries of the remote control are empty.
	The timer is switched on.
Operating mode changes from Cooling or Heating to Fan Mode.	The indoor unit changes operating mode to prevent the formation of frost.
	The set temperature is reached provisionally.
A white mist is coming from the indoor unit.	In humid regions, white mist may appear if there is a significant temperature difference between the indoor air and air-conditioned air.
White mist is emerging from the indoor unit and outdoor unit.	If heating mode is activated directly after automatic defrosting, this can generate white mist due to the higher level of humidity.
There is noise coming from the indoor unit and outdoor unit.	A swooshing noise may be heard inside the indoor unit if the position of the airflow grille is set back.
	A quiet hissing noise is normal during operation. This is caused by the flow of refrigerant.
	Creaks and squeaks may be heard, as the metal and plastic parts of the unit expand or contract during heating/cooling.
	The outdoor unit also emits a range of other noises during operation which is normal.
Dust is being discharged from the indoor unit or outdoor unit.	Dust may accumulate in the units if they are shut down for an extended period and not covered.
Unpleasant odour during operation.	Unpleasant odours in the air may enter the units and spread.
	There may be mould on the air filter and it must therefore be cleaned.
The fan of the outdoor unit is not running continuously.	Variable fan control is used to ensure optimum operation.
Operation is irregular or unpredictable or the indoor unit is not responding.	The indoor unit may be affected by interference from mobile radio masts or external signal amplifiers. ▶ Briefly disconnect the indoor unit from the power supply then restart it.
Air flow panel or louver is not moving correctly.	Air flow panel or louver has been adjusted manually or has not been correctly installed.
	▶ Switch off the indoor unit and check whether the components are engaged correctly.
	▶ Power on the indoor unit.

Table 10

5 Maintenance



CAUTION

Danger due to electric shock or moving parts

- ▶ Disconnect the power supply before carrying out any maintenance work.
- ▶ Have any maintenance steps that are not listed here carried out by an approved contractor.

5.1 Replacing the batteries

You require 2 size AAA batteries. Using rechargeable batteries is not recommended.

- ▶ Remove the battery cover (→ Fig. 3).
- ▶ Insert new batteries, ensuring correct polarity.
- ▶ Reinstall the cover.

5.2 Cleaning the unit and the remote control

NOTICE

Damage to unit due to incorrect cleaning!

- ▶ Do not directly splash or pour water onto them.
 - ▶ Do not use hot water, thinner, abrasive powders or strong solvents.
-
- ▶ Clean indoor unit and remote control by wiping them with a soft cloth.
 - ▶ Only have the outdoor unit cleaned by an approved contractor.

5.3 Cleaning the air filter

NOTICE

The air filter may deform in direct sunlight.

- ▶ Do not expose the air filter to direct sunlight.

Clean the air filter every 2 weeks, and also before and after decommissioning for longer periods.

- ▶ Switch off the indoor unit.
- ▶ Fold the top cover of the indoor unit up.
- ▶ Push the air filter up and pull it out (→ Fig. 4).
- ▶ Take out the small air filters, if installed (→ Fig. 1, [2]).
- ▶ Clean the small air filters with a handheld vacuum cleaner.
- ▶ Wash the large air filter with warm water and a mild cleaning agent and dry in the shade.
- ▶ Reattach the small air filter and the large air filter.

5.4 Decommissioning for longer periods

Before decommissioning for longer periods:

- ▶ Clean the air filter.
- ▶ Activate the self-cleaning function using the **Clean** key.
- ▶ After self-cleaning is complete, activate fan mode until the indoor unit is dry.
- ▶ Switch off the indoor unit and disconnect it from the power supply.
- ▶ Take batteries out of the remote control.
- ▶ Protect the units from dust.

5.5 Manual operation

NOTICE

Damage to units due to incorrect operation

Use of manual operation on a continuous basis is not envisaged.

- ▶ This must only be used for testing purposes or in emergencies.
 - ▶ Only use for a short time.
-
- ▶ Switch off the indoor unit.
 - ▶ Fold the top cover of the indoor unit up.
 - ▶ Press the key for the manual cooling mode by inserting a thin object:
 - Press once: unit is forced into automatic mode.
 - Press twice: unit is forced into cooling mode.
 - Press three times: indoor unit is switched off.
 - ▶ Use remote control to restore normal mode.

6 Environmental protection and disposal

Environmental protection is a fundamental corporate strategy of the Bosch Group.

The quality of our products, their economy and environmental safety are all of equal importance to us and all environmental protection legislation and regulations are strictly observed.

We use the best possible technology and materials for protecting the environment taking account of economic considerations.

Packaging

Where packaging is concerned, we participate in country-specific recycling processes that ensure optimum recycling.

All of our packaging materials are environmentally compatible and can be recycled.

Used appliances

Used appliances contain valuable materials that can be recycled.

The various assemblies can be easily dismantled. Synthetic materials are marked accordingly. Assemblies can therefore be sorted by composition and passed on for recycling or disposal.

Old electrical and electronic appliances



This symbol means that the product must not be disposed of with other waste, and instead must be taken to the waste collection points for treatment, collection, recycling and disposal.

The symbol is valid in countries where waste electrical and electronic equipment regulations apply, e.g. "European Directive 2012/19/EC on old electronic and electrical appliances". These regulations define the framework for the return and recycling of old electronic appliances that apply in each country.

As electronic devices may contain hazardous substances, it needs to be recycled responsibly in order to minimize any potential harm to the environment and human health. Furthermore, recycling of electronic scrap helps preserve natural resources.

For additional information on the environmentally compatible disposal of old electrical and electronic appliances, please contact the relevant local authorities, your household waste disposal service or the retailer where you purchased the product.

You can find more information here:
www.weee.bosch-thermotechnology.com/

Batteries

Batteries must not be disposed together with your household waste. Used batteries must be disposed of in local collection systems.

Refrigerant R410a

The appliance contains fluorinated gas R410A (global warming potential 2088¹⁾), which is non-flammable and has low toxicity (A1).

Contained quantity is indicated on the equipment outdoor unit name label.

Refrigerant is hazardous to the environment and must be collected and disposed of separately.

1) Based on ANNEX I of REGULATION (EU) No 517/2014 of the European Parliament and of the Council of 16 April 2014.

Sommaire

1	Explication des symboles et mesures de sécurité	26
1.1	Explications des symboles	26
1.2	Consignes générales de sécurité.	27
1.3	Remarques relatives à cette notice	28
2	Informations sur le produit	28
2.1	Conditions de stockage et durée de vie	28
2.2	Structure du numéro de série	28
2.3	Caractéristiques techniques de la commande à distance	28
3	Utilisation	29
3.1	Aperçu de l'unité intérieure	29
3.2	Aperçu commande à distance	29
3.3	Utilisation de la commande à distance	30
3.4	Régler le mode principal	30
3.5	Mode réduit	30
3.6	Fonction suivez-moi (Follow Me)	30
3.7	Régler la minuterie	30
3.8	Autres fonctions	31
3.8.1	Régler la fonction pivotement	31
3.8.2	Commutation de l'affichage et du vibreur d'alarme (Mute Mode)	31
3.8.3	Fonction raccourci	31
3.8.4	Puissance max froid/puissance max chaud	31
3.8.5	Auto-nettoyage (I clean)	31
3.8.6	Protection antigel (8 °C Heating)	31
3.8.7	Verrouillage des touches	32
4	Elimination des défauts	32
4.1	Défauts avec affichage (Self diagnosis function)	32
4.2	Défauts sans affichage	32
5	Entretien	33
5.1	Changer les piles	33
5.2	Nettoyage de l'appareil et de la commande à distance	33
5.3	Nettoyer le filtre à air	33
5.4	Mise hors service prolongée	33
5.5	Mode manuel	33
6	Protection de l'environnement et recyclage	34

1 Explication des symboles et mesures de sécurité

1.1 Explications des symboles
Avertissements

Les mots de signalement des avertissements caractérisent le type et l'importance des conséquences éventuelles si les mesures nécessaires pour éviter le danger ne sont pas respectées.

Les mots de signalement suivants sont définis et peuvent être utilisés dans le présent document :



DANGER signale la survenue d'accidents graves à mortels en cas de non respect.



AVERTISSEMENT signale le risque de dommages corporels graves à mortels.



PRUDENCE signale le risque de dommages corporels légers à moyens.









AVIS signale le risque de dommages matériels.

Informations importantes

Les informations importantes ne concernant pas de situations à risques pour l'homme ou le matériel sont signalées par le symbole d'info indiqué.

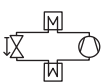

Le produit est fabriqué en Chine.

Symbole	Signification
	Informations complémentaires disponibles dans la documentation technique.
	La maintenance doit être effectuée par une personne qualifiée dans le respect des consignes de la notice de maintenance.
	
	En fonctionnement, respecter les consignes de la notice d'utilisation.
	Symbole puissance calorifique nominale
	Symbole puissance frigorifique nominale
	Symbole circuit de refroidissement avec côté haute pression (haut) et côté basse pression (bas)
	Marquage de conformité EAC pour les produits présents sur le marché des États membres de l'Union économique eurasiatique
	Ce symbole indique la collecte à part des appareils électriques et électroniques.

Tab. 1

1.2 Consignes générales de sécurité

Consignes pour le groupe cible

Cette notice d'utilisation s'adresse à l'utilisateur du climatiseur. Les consignes de toutes les notices concernant l'installation doivent être respectées. Le non-respect peut entraîner des dommages matériels, des dommages corporels, voire la mort.

- ▶ Lire et conserver les notices d'utilisation de tous les composants de l'installation avant utilisation.
- ▶ Respecter les consignes de sécurité et d'avertissement.

Utilisation conforme à l'usage prévu

L'unité intérieure convient pour l'installation à l'intérieur du bâtiment avec raccordement sur une unité extérieure et d'autres composants du système, par ex. régulations.

L'unité extérieure convient pour l'installation à l'extérieur du bâtiment avec raccordement sur une ou plusieurs unités intérieures et d'autres composants du système, par ex. régulations.

Toute autre utilisation n'est pas conforme. Une utilisation non conforme et tous dégâts qui en résulteraient sont exclus de la garantie.

Pour une installation sur des sites spéciaux (parking souterrain, pièces techniques, balcon ou sur toute surface semi-ouverte) :

- ▶ Tenir tout d'abord compte des exigences requises pour le lieu d'installation figurant dans la documentation technique.

Risques généraux dus au réfrigérant

- ▶ Cet appareil est rempli de réfrigérant. Le fluide frigorigène peut former des gaz toxiques en contact avec du feu.
- ▶ Faire inspecter et entretenir régulièrement l'installation par une entreprise qualifiée.
- ▶ En cas de soupçon de fuite de réfrigérant, aérer la pièce à fond et informer l'entreprise qualifiée.

Transformation et réparations

Les modifications non conformes sur le climatiseur peuvent entraîner des blessures et/ou des dommages matériels.

- ▶ Faire réaliser ces travaux exclusivement par une entreprise spécialisée qualifiée.
- ▶ N'effectuer aucune modification sur les unités extérieure et intérieure ni sur d'autres composants du climatiseur.
- ▶ Couper l'alimentation électrique avant d'effectuer tous types de travaux d'entretien sur le climatiseur.

Remarques concernant l'utilisation de l'installation

L'utilisation non conforme du climatiseur peut nuire à la santé.

- ▶ Ne pas soumettre le corps directement au débit d'air pendant une longue période.
- ▶ En ce qui concerne les nouveaux-nés, les enfants, les personnes âgées, les personnes alitées ou handicapées, s'assurer que la température ambiante convient aux personnes qui se trouvent dans la pièce.
- ▶ Ne jamais introduire d'objets dans l'appareil pour éviter de se blesser.

La manipulation non conforme de l'appareil peut en diminuer la puissance, voire l'endommager et blesser les personnes présentes.

- ▶ Ne pas bloquer les entrées et sorties d'air des appareils.
- ▶ Fermer les portes et les fenêtres pendant le fonctionnement.
- ▶ Éviter la pénétration d'eau dans l'unité intérieure.
- ▶ Contrôler régulièrement l'usure et la bonne fixation du support de montage de l'unité extérieure.

- ▶ Ne pas peser sur l'unité extérieure, par ex. en y posant des objets ou en s'appuyant dessus.
- ▶ Veiller à ce que la poussière, la vapeur et l'humidité soient réduites au minimum dans le local d'installation.
- ▶ Ne pas utiliser de gaz facilement inflammables à proximité des appareils, par ex. provenant des sprays.
- ▶ Si le climatiseur semble ne pas fonctionner correctement (par ex. odeur de brûlé, câble défectueux), l'arrêter immédiatement et le déconnecter.

⚠ Nettoyage et maintenance

Un nettoyage ou une maintenance non conforme du climatiseur peut en diminuer la puissance, voire l'endommager et blesser les personnes présentes.

- ▶ Respecter toutes les instructions de maintenance mentionnées dans cette notice.
- ▶ Lors de l'utilisation conjointe avec des générateur de chaleur équipés de brûleurs ou autres sources de chaleur, la pièce doit être ventilée pour éviter le manque d'oxygène.
- ▶ Lors d'une mise hors service prévue pour une longue période, désactiver le climatiseur et le débrancher de l'alimentation électrique.
- ▶ Ne pas obstruer l'écoulement des condensats du climatiseur.
- ▶ Ne pas toucher le climatiseurs avec les mains mouillées.

⚠ Sécurité des appareils électriques à usage domestique et utilisations similaires

Pour éviter les risques dus aux appareils électriques, les prescriptions suivantes s'appliquent conformément à la norme EN 60335-1 :

«Cet appareil peut être utilisé par des enfants à partir de 8 ans ainsi que par des personnes aux capacités physiques, sensorielles ou mentales réduites ou dénuées d'expérience ou de connaissance, s'ils (si elles) sont correctement surveillé(e)s ou si des instructions relatives à l'utilisation de l'appareil en toute sécurité leur ont été données et si les risques encourus ont été appréhendés. Les enfants ne doivent pas jouer avec l'appareil. Le nettoyage et l'entretien ne doivent pas être exécutés par des enfants sans surveillance.»

«Si le raccordement au réseau électrique est endommagé, il doit être remplacé par le fabricant, son service après-vente ou une personne disposant d'une qualification similaire pour éviter tout danger.»

1.3 Remarques relatives à cette notice

Les illustrations sont regroupées en fin de document. Le texte contient des renvois vers les illustrations.

Selon les modèles, les produits peuvent différer des représentations figurant dans cette notice.

2 Informations sur le produit

2.1 Conditions de stockage et durée de vie

Règlement technique en vigueur pour le marché russe :

- TP TC 004/2011
- TP TC 020/2011
- TP TC 037/2016

Durée de vie du produit	10 ans
Durée de stockage du produit	2 ans
Température d'ambiance pour le stockage	-10...50 °C
Humidité de l'air pour le stockage	0...85 %

Tab. 2

Les produits doivent être stockés dans un endroit fermé, clair et spacieux. Le sol doit être plat, sans renforcements et le plus exempt de poussière possible. Le lieu de stockage doit être équipé d'une unité de ventilation protégée des explosions. Tous les équipements électriques doivent être installés à une hauteur de plus de 1,5 m.

2.2 Structure du numéro de série

Exemple de numéro de série :86DM-137-000001-773961804

Exemple	Nombre de positions	Information	Format
86DM	4	Usine	alphanumérique
137	3	Date de fabrication (mois exact)	alphanumérique
000001	6	Numéro de comptage	numérique
773961804	10	Référence	alphanumérique

Tab. 3 Structure du numéro de série

Pour convertir le code à 3 chiffres en date de fabrication :

- ▶ Consulter le tableau à la page 63 ou ouvrir l'adresse Internet suivante : www.bosch-climate.ru/FD-Codes
- ▶ Rechercher le code à 3 chiffres.
La colonne indique le mois et la ligne indique l'année de fabrication.

Dans l'exemple, la date de fabrication est janvier 2021.

ANNÉE	Mois			
	Janvier	Février	Mars	...
2021	137	138	139	...
2022	237	238	239	...
2023	337	338	339	...
...

Tab. 4 Conversion du code à 3 chiffres en date de fabrication

2.3 Caractéristiques techniques de la commande à distance

Alimentation électrique	2 piles AAA
Portée du signal	8 m
Température d'ambiance admissible	-5 °C ... 60 °C

Tab. 5

3 Utilisation

3.1 Aperçu de l'unité intérieure

Légende de la figure 1:

- [1] Protection supérieure
- [2] Emplacement pour petit filtre
- [3] Filtre à air
- [4] Face arrière de l'écran
- [5] Touche pour mode manuel
- [6] Tôle de guidage de l'air

Écran de l'unité intérieure



Symbole	Explication
Nombre 200	Affichage de la température
	S'affiche pour certaines fonctions lorsque celles-ci sont activées. Indique que le minuteur d'activation est actif lorsque l'unité intérieure est désactivée.
OF	S'affiche pour certaines fonctions lorsque celles-ci sont désactivées.
dF	Dégivrage automatique actif
FP	Protection antigel active : l'unité intérieure maintient la température ambiante à au moins 8 °C.
CL	La fonction auto-nettoyage est active (I clean)
Ex, Px, Fx	Code de défaut («x» pour n'importe quel chiffre).

Tab. 6 Symboles à l'écran

3.2 Aperçu commande à distance

Touches de la commande à distance

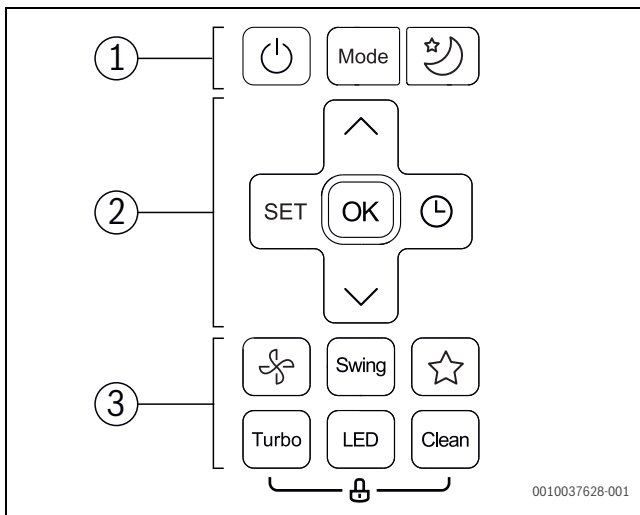





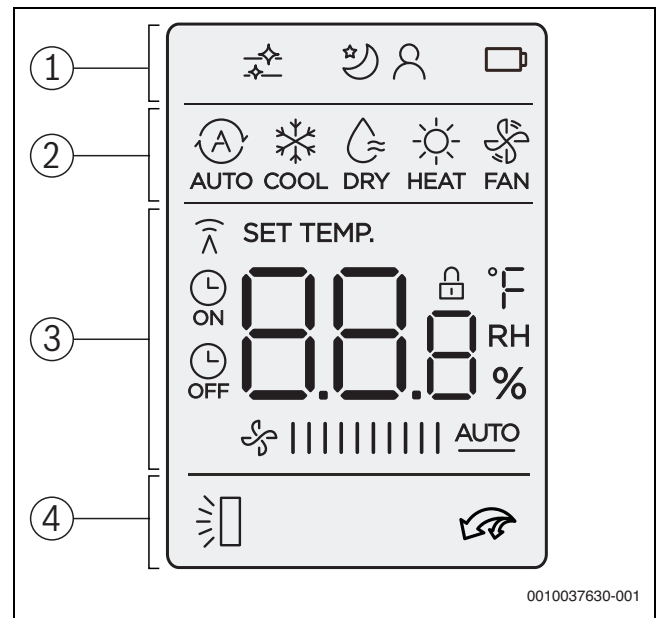

Pos.	Touche	Fonction
1		Activer/désactiver.
	Mode	Réglage du mode de fonctionnement.
		Mode réduit
2	SET	Sélectionner des extensions de fonction.
	OK	Confirmer la sélection.
		Régler la minuterie.
		Augmenter la température.
		Diminuer la température.
3		Vitesse de rotation du ventilateur
	Swing	Régler la fonction pivotement.
		Fonction raccourci : Réinitialiser le réglage précédent.
	Turbo	Puissance max froid/puissance max chaud
	LED	Désactiver l'écran de l'unité intérieure et le vibreur d'alarme (Mute Mode).
	Clean	Auto-nettoyage (I clean)

Tab. 7 Touches de la commande à distance

Affichage de la commande à distance



Pos.	Symbole	Explication
1		Infographie : l'auto-nettoyage est actif (I clean).
		Fonction : le mode réduit est actif.
		Fonction : la fonction suivez-moi est active (Follow Me) ; mesure de la température sur la commande à distance.
		Infographie : fonction de commande sans fil.
		Infographie : état des piles
2		Fonctionnement : mode automatique
		Mode : refroidissement
		Mode de fonctionnement : mode déshumidification actif
		Mode de fonctionnement : chauffage
		Mode de fonctionnement : ventilateur

Pos.	Symbole	Explication
3		Affichage de valeurs : affichage standard de la température réglée, de la vitesse du ventilateur ou (si la minuterie est activée) du réglage de la minuterie.
		Infographie : affichage de transmission ; s'allume lorsque la commande à distance envoie un signal à l'unité intérieure.
		Infographie : la minuterie marche/arrêt est active.
		Affichage de valeurs : affiche la vitesse actuelle du ventilateur. Il existe plusieurs niveaux de puissance (barre) et le réglage AUTO pour la régulation automatique.
4		Infographie : la fonction de pivotement vertical automatique est active (vers le haut/vers le bas).
		Infographie : puissance max froid/puissance max chaud est actif.

Tab. 8 Symboles à l'écran

3.3 Utilisation de la commande à distance

La portée du signal est de 8 m. Les objets mal placés ou l'utilisation de certaines lampes fluorescentes dans la même pièce peut influencer la transmission du signal.

- ▶ Orienter la commande à distance vers l'écran de réception du signal et appuyer sur la touche souhaitée.
L'appareil émet un bip lorsqu'il reçoit un signal.

AVIS

Le bon fonctionnement de la commande à distance peut être entravé durablement.

- ▶ Ne pas soumettre la commande à distance à la lumière solaire directe.
- ▶ Ne pas laisser la commande à distance à proximité d'un chauffage.
- ▶ Protéger la commande à distance de l'humidité et des chocs.

3.4 Régler le mode principal



Mise en marche / arrêt de l'appareil

- ▶ Appuyer sur la touche  pour activer ou désactiver l'appareil.
L'appareil démarre dans le mode réglé.

Même à l'arrêt, les réglages peuvent être effectués. L'appareil enregistre les réglages même en cas de panne de courant.

Mode automatique





En mode automatique, l'appareil commute automatiquement entre le chauffage et le refroidissement pour maintenir la température souhaitée.

- ▶ Appuyer plusieurs fois sur la touche **Mode** jusqu'à ce que l'écran affiche .
- ▶ Régler la température souhaitée à l'aide des touches  et .





La vitesse du ventilateur ne peut pas être réglée en mode automatique.

Mode refroidissement

- ▶ Appuyer plusieurs fois sur la touche **Mode** jusqu'à ce que l'écran affiche .
- ▶ Appuyer plusieurs fois sur la touche  jusqu'à atteindre la vitesse souhaitée du ventilateur.
- ▶ Régler la température souhaitée à l'aide des touches  et .



Mode ventilateur

- ▶ Appuyer plusieurs fois sur la touche **Mode** jusqu'à ce que l'écran affiche .
- ▶ Appuyer plusieurs fois sur la touche  jusqu'à atteindre la vitesse souhaitée du ventilateur. Pour la régulation automatique, **AUTO** peut être sélectionné.



En mode ventilateur, la température ne peut pas être réglée ni affichée.





Mode déshumidification

- ▶ Appuyer plusieurs fois sur la touche **Mode** jusqu'à ce que l'écran affiche .
- ▶ Régler la température souhaitée à l'aide des touches  et .



La vitesse du ventilateur ne peut pas être réglée en mode déshumidification.

Mode chauffage

- ▶ Appuyer sur la touche **Mode** pour afficher .
- ▶ Régler la température souhaitée à l'aide des touches  et .
- ▶ Appuyer plusieurs fois sur la touche  jusqu'à atteindre la vitesse souhaitée du ventilateur.



Si les températures extérieures sont très basses, il se peut que la puissance calorifique du climatiseur ne suffise pas. Nous recommandons de rajouter d'autres générateurs de chaleur.

3.5 Mode réduit

Cette fonction sert à économiser l'énergie pendant les heures de veille. Après une heure, l'appareil chauffe ou refroidit moins. Pour cela, la température réglée est modifiée de 1 °C. Après deux heures, la température réglée change de 1 °C supplémentaire. Puis la nouvelle température est maintenue.

- ▶ Appuyer sur la touche  pour activer ou désactiver le mode nuit.



Cette fonction n'est pas disponible en mode déshumidification et ventilateur.

3.6 Fonction suivez-moi (Follow Me)

Cette fonction active la commande à distance à l'emplacement actuel pour mesurer la température toutes les 3 minutes. L'unité intérieure est maintenant commandée en fonction de ces valeurs de mesure.

Activer ou désactiver la fonction :

- ▶ Appuyer sur **Set** plusieurs fois jusqu'à ce que  s'affiche.
- ▶ Confirmer avec la touche **OK**.







Cette fonction n'est disponible qu'en mode refroidissement, chauffage et automatique.





3.7 Régler la minuterie

Les minuteries d'activation et de désactivation peuvent être réglées de 0 à 24 heures, pour les 10 premières heures par étapes de 30 minutes, puis par étapes de 1 heure. La minuterie s'arrête si le réglage est de 0 heure.

Réglage de la minuterie d'activation

- ▶ Appuyer plusieurs fois sur la touche  jusqu'à ce que le symbole  apparaisse.
- ▶ Pour régler l'heure souhaitée, appuyer plusieurs fois sur la touche  ou . Le réglage est enregistré rapidement.

Régler la minuterie de désactivation

- ▶ Appuyer plusieurs fois sur la touche  jusqu'à ce que le symbole  apparaisse.
- ▶ Pour régler l'heure souhaitée, appuyer plusieurs fois sur la touche  ou . Le réglage est enregistré rapidement.

Couper la minuterie

- ▶ Sélectionner la minuterie correspondante à l'aide de la touche .
- ▶ Réglage des heures
La minuterie se désactive rapidement.

Combiner les minuteries

Les deux minuteries peuvent être réglées en même temps. Chaque minuterie peut être programmée de manière à être active avant l'autre.

- ▶ Régler la minuterie d'activation et de désactivation.
Les réglages sont combinés automatiquement.

Heure actuelle :	13:00 h
Réglage de la minuterie d'activation	4,0 h
Réglage de la minuterie de désactivation	8,5 h
Heure d'enclenchement	17:00 h
Délai de désactivation	21:30 h

Tab. 9 Exemple



Les minuteries d'activation et de désactivation ne peuvent pas être programmées de manière à faire fonctionner l'appareil à des températures différentes ou avec d'autres réglages.

3.8 Autres fonctions

3.8.1 Régler la fonction pivotement

AVIS

Si les lamelles de débit d'air restent longtemps en position minimale pendant le mode refroidissement, des condensats peuvent s'écouler. Le réglage vertical manuel des lamelles de débit d'air peut entraîner des défauts.

- ▶ Utiliser uniquement la commande à distance pour le réglage vertical des lamelles de débit d'air.

Mode angle variable horizontal (gauche/droite)





La position horizontale doit être réglée à la main.

- ▶ Désactiver l'unité intérieure et couper l'alimentation électrique.
- ▶ Rabattre le déflecteur d'air vers le bas (→ fig. 2).
- ▶ Pivoter les lamelles horizontalement avec la main dans la position souhaitée.
- ▶ Remettre le déflecteur d'air dans sa position d'origine.

Mode angle variable vertical automatique (vers le haut/vers le bas)

- ▶ Maintenir la touche **Swing** pendant plus de 2 secondes pour activer le pivotement vertical automatique.
La commande à distance affiche le symbole .
- ▶ Pour quitter le pivotement vertical automatique : réappuyer sur la touche **Swing**.

Mode angle variable manuelle des lamelles de débit d'air (vers le haut/vers le bas)

- ▶ Appuyer sur la touche **Swing** plusieurs fois pour régler la position souhaitée.
Le réglage change dans l'ordre suivant :
 →  →  →  → 

Position de nettoyage

Pour faciliter le nettoyage, les lamelles de débit d'air peuvent être placées dans une position particulière (en fonction du modèle).



- ▶ Lorsque l'appareil est désactivé, appuyer simultanément pendant une seconde sur les touches **Mode** et **Swing**.
- ▶ Pour quitter la position nettoyage : réappuyer et maintenir les deux touches.

3.8.2 Commutation de l'affichage et du vibreur d'alarme (Mute Mode)

- ▶ Pour activer ou désactiver l'écran de l'unité intérieure et le vibreur d'alarme : appuyer sur la touche **LED**.
- ▶ Pour afficher la température ambiante actuelle : appuyer sur la touche **LED** pendant 5 secondes.
- ▶ Pour afficher la température réglée : appuyer sur la touche **LED** pendant 5 secondes supplémentaires.

3.8.3 Fonction raccourci

L'unité intérieure retient le réglage actuel et le réglage précédent, comme le mode de fonctionnement, la température et la vitesse de rotation du ventilateur. La fonction raccourci peut permettre de passer de l'un à l'autre.

- ▶ Appuyer sur la touche  pour passer au réglage précédent.
- ▶ Maintenir la touche  pendant plus de deux secondes pour passer au réglage actuel.

3.8.4 Puissance max froid/puissance max chaud

Pour la puissance max froid/puissance max chaud, l'unité intérieure fonctionne à puissance maximale pour chauffer ou refroidir la pièce rapidement.

- ▶ Puissance max froid : activer le refroidissement et appuyer sur la touche **Turbo**.
- ▶ Puissance max chaud : activer le chauffage et appuyer sur la touche **Turbo**.

Quitter la fonction :

- ▶ Réappuyer sur la touche **Turbo**.

3.8.5 Auto-nettoyage (I clean)

L'appareil dispose d'une fonction pour l'auto-nettoyage de l'évaporateur. L'auto-nettoyage congèle la poussière, la moisissure et la graisse. Tout est ensuite décongelé rapidement puis séché à l'air chaud.

- ▶ Pour activer l'auto-nettoyage : appuyer sur la touche **Clean**.
Pendant l'auto-nettoyage, l'écran de l'unité intérieure affiche **CL**.
L'auto-nettoyage s'arrête automatiquement après 20 à 45 minutes.

3.8.6 Protection antigel (8 °C Heating)

La protection hors gel peut être activée pour maintenir la température ambiante à minimum 8 °C.

- ▶ En mode chauffage 2x appuyer sur la touche  dans un délai de 1 seconde.
L'appareil reste désactivé jusqu'à ce que la température soit inférieure à 8 °C.

Quitter la fonction :

- ▶ Appuyer sur la touche , la touche **Mode**, la touche **Turbo** ou la touche **Clean**.

3.8.7 Verrouillage des touches

Le verrouillage des touches permet de verrouiller les touches de la commande à distance.

- Pour activer/désactiver le verrouillage des touches : appuyer simultanément sur les touches **Clean** et **Turbo** pendant 5 secondes. Si le verrouillage des touches est actif, l'écran affiche le symbole .

4 Elimination des défauts

4.1 Défauts avec affichage (Self diagnosis function)

Si un défaut survient en cours de marche, les LED clignotent pendant un certain temps ou l'écran affiche un code de défaut (par ex. EH 02).

Si un défaut persiste pendant plus de 10 minutes :

- Couper l'alimentation électrique pendant un bref moment puis remettre l'unité intérieure en marche.

Si un défaut ne peut pas être éliminé :

- Contacter le service après-vente et indiquer le code de défaut et les paramètres de l'appareil.

4.2 Défauts sans affichage

Si des défauts surviennent en cours de marche, et ne peuvent pas être éliminés :

- Contacter le service après-vente et indiquer la panne ainsi que les caractéristiques de l'appareil.

Défaut	Cause possible
La puissance de l'unité intérieure est trop faible.	Température réglée trop haut ou trop bas.
	Le filtre à air est encrassé et doit être nettoyé.
	Influence ambiante défavorable sur l'unité intérieure, par ex. en raison d'obstacles placés devant les ouvertures d'air des appareils, de portes/fenêtres ouvertes dans la pièce ou de sources de chaleur importantes dans la pièce.
	Le fonctionnement silencieux est activé et empêche l'utilisation de la pleine puissance.
L'unité intérieure ne s'enclenche pas.	L'unité intérieure dispose d'un mécanisme de protection contre la surcharge. Le redémarrage de l'unité intérieure peut prendre 3 minutes.
	Les piles de la commande à distance sont vides.
	La minuterie est activée.
Le mode passe des modes refroidissement ou chauffage au mode ventilateur.	L'unité intérieure change le mode pour éviter la formation de gel.
	La température réglée est temporairement atteinte.
L'unité intérieure génère une brume blanche.	Dans les régions humides, une forte différence de température entre l'air ambiant et l'air climatisé peut former une brume blanche.
Les unités intérieure et extérieure génèrent une brume blanche.	Si le chauffage tourne juste après le dégivrage automatique, le taux important d'humidité de l'air peut générer de la brume blanche.
Les unités intérieure et extérieure font du bruit.	L'unité intérieure peut faire du bruit lorsque la grille de circulation d'air réinitialise sa position.
	Un léger bruit de sifflement pendant la marche est normal. Il est généré par la circulation du réfrigérant.
	Un grincement peut provenir de la dilatation ou de la rétraction des éléments en métal ou en plastique sur l'appareil lors du chauffage/refroidissement.
	Pendant le fonctionnement, l'unité extérieure fait divers autres bruits qui sont normaux.
Les unités intérieure ou extérieure évacuent de la poussière.	Si la mise hors service dure longtemps, de la poussière peut s'accumuler dans les appareils s'ils ne sont pas recouverts.
Mauvaise odeur pendant le fonctionnement.	Des mauvaises odeurs provenant de l'air peuvent pénétrer et se répartir dans les appareils.
	Le filtre à air peut être moisi et doit être nettoyé.
Le ventilateur de l'unité extérieure tourne constamment.	Le ventilateur est régulé différemment afin d'assurer un fonctionnement optimal.
Le fonctionnement est irrégulier ou imprévisible ou l'unité intérieure ne réagit pas.	Des interférences provenant de stations de téléphonie mobile ou d'amplificateurs de signaux externes peuvent agir sur l'unité intérieure. ► Couper l'unité intérieure de l'alimentation électrique pendant un court instant, puis la redémarrer.
Le déflecteur d'air ou les lamelles de débit d'air ne bougent pas correctement.	Le déflecteur d'air ou les lamelles de débit d'air ont été réglés manuellement ou sont mal montés. ► Désactiver l'unité intérieure et vérifier si les composants sont bien enclenchés. ► Enclencher l'unité intérieure.

Tab. 10

5 Entretien



PRUDENCE

Risque d'électrocution ou danger dû à des pièces en mouvement

- ▶ Avant tous types de travaux d'entretien, couper l'alimentation électrique.
- ▶ Ne faire réaliser les étapes d'entretien non indiquées ici que par une entreprise qualifiée.

5.1 Changer les piles

2 piles AAA sont nécessaires. L'utilisation de piles rechargeables n'est pas recommandée.

- ▶ Retirer le cache du compartiment des piles (→ fig. 3).
- ▶ Introduire les nouvelles piles et veiller à la polarité exacte.
- ▶ Remettre le cache en place.

5.2 Nettoyage de l'appareil et de la commande à distance

AVIS

Appareils endommagés suite à un nettoyage non conforme !

- ▶ Ne pas verser d'eau dessus ni éclabousser directement.
 - ▶ Ne pas utiliser d'eau chaude, de poudre à récurer ou de détergents puissants.
-
- ▶ Pour nettoyer l'unité et la commande à distance, les essuyer avec un chiffon doux.
 - ▶ L'unité extérieure ne peut être nettoyée que par un professionnel qualifié.

5.3 Nettoyer le filtre à air

AVIS

Le filtre à air peut se déformer s'il est soumis à la lumière directe du soleil.

- ▶ Ne pas soumettre le filtre à air à la lumière directe du soleil.

Nettoyer le filtre à air toutes les 2 semaines ainsi qu'avant et après une mise hors service prolongée.

- ▶ Désactiver l'unité intérieure.
- ▶ Relever le couvercle supérieur de l'unité intérieure.
- ▶ Appuyer le filtre à air vers le haut et le retirer (→ fig. 4).
- ▶ Retirer les petits filtres à air si existants (→ fig. 1, [2]).
- ▶ Nettoyer les petits filtres à air avec un aspirateur à main.
- ▶ Rincer le grand filtre à air avec de l'eau chaude et un détergent doux, puis le sécher à l'ombre.
- ▶ Remettre les petits filtres à air et le grand filtre à air en place.

5.4 Mise hors service prolongée

Avant une mise hors service prolongée :

- ▶ Nettoyer le filtre à air.
- ▶ Activer l'auto-nettoyage de l'unité intérieure avec la touche **Clean**.
- ▶ Après l'auto-nettoyage, enclencher le ventilateur jusqu'à ce que l'unité intérieure soit sèche.
- ▶ Désactiver l'unité intérieure et la couper de l'alimentation électrique.
- ▶ Retirer les piles de la commande à distance.
- ▶ Protéger l'appareil de la poussière.

5.5 Mode manuel

AVIS

Appareils endommagés suite à un fonctionnement non conforme

Le mode manuel n'est pas prévu pour une utilisation durable.

- ▶ Ne l'utiliser que pour les tests et les cas d'urgence.
 - ▶ Ne l'utiliser que pendant un court moment.
-
- ▶ Désactiver l'unité intérieure.
 - ▶ Relever le couvercle supérieur de l'unité intérieure.
 - ▶ Avec un objet fin, appuyer sur la touche du refroidissement manuel :
 - Appuyer une fois : le mode automatique est forcé.
 - Appuyer deux fois : le mode refroidissement est forcé.
 - Appuyer trois fois : l'unité intérieure est désactivée.
 - ▶ Pour rétablir le fonctionnement normal, utiliser la commande à distance.

6 Protection de l'environnement et recyclage

La protection de l'environnement est un principe de base du groupe Bosch.

Nous accordons une importance égale à la qualité de nos produits, à leur rentabilité et à la protection de l'environnement. Les lois et prescriptions concernant la protection de l'environnement sont strictement observées.

Pour la protection de l'environnement, nous utilisons, tout en respectant les aspects économiques, les meilleures technologies et matériaux possibles.

Emballages

En matière d'emballages, nous participons aux systèmes de mise en valeur spécifiques à chaque pays, qui visent à garantir un recyclage optimal.

Tous les matériaux d'emballage utilisés respectent l'environnement et sont recyclables.

Appareils usagés

Les appareils usés contiennent des matériaux qui peuvent être réutilisés.

Les composants se détachent facilement. Les matières synthétiques sont marquées. Ceci permet de trier les différents composants en vue de leur recyclage ou de leur élimination.

Appareils électriques et électroniques usagés



Ce symbole signifie que le produit ne doit pas être éliminé avec les autres déchets, mais doit être acheminé vers des points de collecte de déchets pour le traitement, la collecte, le recyclage et l'élimination.

Le symbole s'applique aux pays concernés par les règlements sur les déchets électroniques, par ex. la « Directive européenne 2012/19/CE sur les appareils électriques et électroniques usagés ». Ces règlements définissent les conditions-cadres qui s'appliquent à la reprise et au recyclage des appareils électroniques usagés dans certains pays.

Comme les appareils électroniques peuvent contenir des substances dangereuses, ils doivent être recyclés de manière responsable pour réduire les éventuels dommages environnementaux et risques pour la santé humaine. De plus, le recyclage des déchets électroniques contribue à préserver les ressources naturelles.

Pour de plus amples informations sur l'élimination écologique des appareils électriques et électroniques usagés, veuillez contacter l'administration locale compétente, les entreprises chargées de l'élimination des déchets ou les revendeurs, auprès desquels le produit a été acheté.

Des informations complémentaires sont disponibles ici : www.weee.bosch-thermotechnology.com/

Piles

Les piles ne doivent pas être recyclées avec les ordures ménagères. Les piles usagées doivent être collectées dans les systèmes de collecte locale.

Fluide frigorigène R410a

L'appareil contient un gaz à effet de serre fluoré R410A (potentiel de réchauffement global 2088¹⁾), non inflammable et à basse toxicité (A1).

Le volume contenu est indiqué sur la plaque signalétique de l'unité extérieure.

Les réfrigérants sont un danger pour l'environnement et doivent être collectés et recyclés séparément.

1) conformément à l'annexe I de l'ordonnance (UE) n° 517/2014 du Parlement Européen et du Conseil du 16 Avril

სარჩევი

1	სიმბოლოების განმარტება და მითითებები უსაფრთხოების შესახებ	35
1.1	სიმბოლოების განმარტება	35
1.2	ზოგადი მითითებები უსაფრთხოების შესახებ	36
1.3	ამ ინსტრუქციასთან დაკავშირებული მითითებები	37
2	პროდუქტის მონაცემები	38
2.1	შენახვის პირობები და მოქმედების ხანგრძლივობა	38
2.2	სერიის ნომრის სტრუქტურა	38
2.3	ტექნიკური მონაცემები დისტანციური მართვა	38
3	მომსახურება	38
3.1	შიდა ერთეულის მიმოხილვა	38
3.2	დისტანციური მართვის პულტის მიმოხილვა	39
3.3	დისტანციური მართვის პულტის გამოყენება	40
3.4	მთავარი ექსპლუატაციის ჩართვის დაყენება	40
3.5	დაშვების რეჟიმი	40
3.6	გამოყოლის ფუნქცია (Follow Me)	40
3.7	ტაიმერის დაყენება	41
3.8	სხვა ფუნქციები	41
3.8.1	რხევის ფუნქციის დაყენება	41
3.8.2	მაჩვენებლისა და განგაშის სიგნალის გადართვა (Mute Mode)	41
3.8.3	შემოკლების ფუნქცია	42
3.8.4	სწრაფი გაგრილება/სწრაფი გათბობა ..	42
3.8.5	თვითწმენდა (I clean)	42
3.8.6	ყინვისგან დაცვა (8 °C Heating)	42
3.8.7	ღილაკების დაბლოკვა	42
4	ხარვეზის აღმოფხვრა	42
4.1	ხარვეზები ინდიკატორით (Self diagnosis function)	42
4.2	ხარვეზები ინდიკატორის გარეშე	42
5	ტექნიკური მომსახურება	43
5.1	გამოცვალეთ ელემენტები	43
5.2	დანადგარისა და დისტანციური მართვის პულტის წმენდა	43
5.3	ჰაერის ფილტრის გაწმენდა	43
5.4	ექსპლუატაციიდან გამოსვლა ხანგრძლივი ვადით	44
5.5	მანუალური ექსპლუატაცია	44
6	გარემოს დაცვა და ნარჩენების განკარგვა	44

1 სიმბოლოების განმარტება და მითითებები უსაფრთხოების შესახებ

1.1 სიმბოლოების განმარტება

გამაფრთხილებელი მითითებები

გამაფრთხილებელ მითითებებში სასიგნალო სიტყვები აღინიშნავენ შედეგების სახეობას და სიმძიმეს, იმ შემთხვევაში თუ საშიშროების თავიდან ასაცილებლად ზომების მიღება არ ხდება.

განსაზღვრულია სასიგნალო სიტყვები და წინამდებარე დოკუმენტში შეიძლება ისინი შემდეგნაირად იქნეს გამოყენებული:

! **საშიშროება**

საშიშროება ნიშნავს, რომ დგება მძიმე, სიცოცხლისათვის საშიშროება დაზიანება.

! **გაფრთხილება**

გაფრთხილება ნიშნავს, რომ შეიძლება დადგეს მძიმე, სიცოცხლისათვის საშიშროება დაზიანება.

! **ყურადღება**

ყურადღება ნიშნავს, რომ შეიძლება დადგეს მსუბუქი, საშუალო სიმძიმის დაზიანება.

! **მითითება**

მითითება ნიშნავს, რომ შეიძლება დადგეს მატერიალური ზარალი.

მნიშვნელოვანი ინფორმაციები

i

ფიზიკურ პირთა და მატერიალურ საგანთა მიმართ საშიშროებების გარეშე მნიშვნელოვანი ინფორმაცია აღინიშნება სიმბოლოებით.

i

პროდუქტი წარმოებულია ჩინეთში.

სიმბოლო	მნიშვნელობა
	დამატებითი ინფორმაცია ხელმისაწვდომია ტექნიკურ დოკუმენტაციაში.
	ტექნიკური მომსახურება საჭიროა განხორციელდეს კვალიფიცირებული პირის მიერ ტექნიკური მომსახურების ინსტრუქციის მითითებების გათვალისწინებით.
	ექსპლუატაციისას ყურადღება მიაქციეთ საექსპლუატაციო ინსტრუქციის მითითებებს.
	სიმბოლო ნომინალური გაცხელების სიმძლავრე
	სიმბოლო ნომინალური გაგრილების სიმძლავრე
	სიმბოლო მაგრილებელი საშუალების წრედი მაღალი წნევის მხრივ (ზემოთ) და დაბალი წრედის მხრივ (ქვემოთ)
	ევრაზიის სავაჭრო გაერთიანების წევრი ქვეყნებისათვის საქონლის EAC-შესაბამისობის ნომერი
	სიმბოლო მიუთითებს ელექტრო და ელექტრონული დანადგარების დაცალკეებულ ნაკრებს.

ცხრ. 1

1.2 ზოგადი მითითებები უსაფრთხოების შესახებ

⚠ მითითებები მიზნობრივი ჯგუფისათვის

ეს მოხმარების სახელმძღვანელო გათვალისწინებულია კონდიციონერის მომხმარებლისთვის. დაიცავით ყველა დანადგარის შესაბამისი ინსტრუქციის მითითება. მითითებების შეუსრულებლობის შემთხვევაში შესაძლებელია წარმოიქმნას მატერიალურ საგანთა და ფიზიკურ პირთა დაზიანებები სიცოცხლისათვის საშიფათო მდგომარეობამდე.

- ▶ წაიკითხეთ სისტემის ყველა ნაწილის მოხმარების სახელმძღვანელო და შეინახეთ ის.
- ▶ გაითვალისწინეთ უსაფრთხოებისა და გამაფრთხილებელი მითითებები.

⚠ დანიშნულებრივი გამოყენება

შიდა ერთეული განკუთვნილია შენობის შიდა მონტაჟისათვის გარე ერთეულთან და სხვა სისტემურ კომპონენტებთან კავშირში, როგორცაა მაგ. რეგულატორები.

გარე ერთეული განკუთვნილია შენობის გარეთ მონტაჟისათვის ერთ ან რამდენიმე შიდა ერთეულთან და სხვა სისტემურ კომპონენტებთან კავშირში, როგორცაა მაგ. რეგულატორები.

სხვა ნებისმიერი მიზნით გამოყენება არ არის მიზანშეწონილი. არასათანადო გამოყენების გამო გამოწვეული ზიანი პასუხისმგებლობისგან ათავისუფლებს მწარმოებელს.

განსაკუთრებულ ადგილებში მონტაჟისას (გარაჟი, ტექნიკური ოთახები, აივანი ან სასურველი ნახევრად ღია სივრცეები):

- ▶ ყურადღება მიაქციეთ ტექნიკურ დოკუმენტაციაში მოთხოვნილ სამონტაჟო ადგილებს.

⚠ მაგრილებელი სითხით განპირობებული ზოგადი საფრთხეები

- ▶ ეს დანადგარი აღჭურვილია მაგრილებელი სითხით. მაგრილებელი სითხის აირი ცეცხლთან კონტაქტისას წარმოქმნის მომზამვლელ აირს.
- ▶ სისტემის ინსპექტირება და ტექნიკური მომსახურება შეასრულეთ ავტორიზებული ორგანიზაციის მიერ.
- ▶ თუკი არსებობს გაცივების ეჭვი გაცივების საშუალების გადმოდვრაზე, სივრცე კარგად გაანიავეთ და აცნობეთ ავტორიზებულ ორგანიზაციას.

⚠ რეკონსტრუქცია და რემონტი

კონდიციონერის არასათანადო ცვლილება შესაძლებელია გამოიწვიოს ადამიანების და/ან საგნების დაზიანება.

- ▶ სამუშაოები აწარმოებთ მხოლოდ აკრედიტირებულ სპეციალისტს.
- ▶ ნუ განახორციელებთ ცვლილებებს გარე ერთეულზე, შიდა ერთეულზე ან კონდიციონერის სხვა ნაწილებზე.
- ▶ ყველა ტექნიკური მომსახურების სამუშაოს ჩატარებამდე კონდიციონერზე მოხსენით დენით მომარაგება.

⚠ დანადგარის მოპყრობასთან დაკავშირებული მითითებები

კონდიციონერის არასწორ მოხმარებას შეუძლია თქვენს ჯანმრთელობაზე იქონიოს ზეგავლენა.

- ▶ თავს დიდი ხნით ნუ მიუშვერთ პირდაპირი ჰაერის ნაკადს.

- ▶ ჩვილები, ბავშვები, მოხუცები, მწოლიარე ან უნარშეზღუდული ადამიანების შემთხვევაში დარწმუნდით, რომ ოთახის ტემპერატურა მათთვის მისაღებია.
- ▶ არასოდეს შეიტანოთ საგნები აპარატში, თქვენ შესაძლოა დაშავდეთ.

აპარატთან არასწორად მოპყრობამ შესაძლებელია გამოიწვიოს მისი სიმძლავრის შესუსტება და აპარატისა და ადამიანების დაზიანებები.

- ▶ აპარატის ჰაერის გასასვლელი და ჰაერის შესასვლელი არ დაბლოკოთ.
- ▶ ექსპლოატაციის დროს დაკეტეთ კარები და ფანჯრები.
- ▶ შიდა ერთული დაიცავით წყლის მოხვედრისგან.
- ▶ გარე ერთულის მონტაჟის დგამი რეგულარულად გადაამოწმეთ ცვეთაზე და სიმყარეზე.
- ▶ ნუ განახორციელებთ ზეწოლას გარე ერთულზე, მაგ. საგნებით ან ადამიანებით.
- ▶ მინიმუმამდე შეამცირეთ შიდა ერთულის განთავსების ადგილას მტვერი, ორთქლი და ნესტი.
- ▶ აპარატის სიახლოვეს ნუ გამოიყენებთ აალებადი აირებს, მაგ. აეროზოლებს.
- ▶ იმ შემთხვევაში, თუ კონდიციონერთან რაიმე წესრიგში არ არის (მაგ. ნამწვავის სუნი, დაზიანებული კაბელი), სასწრაფოდ შეაჩერეთ ექსპლოატაცია და ჩახსენით დენის მიწოდება.

⚠ წმენდა და ტექ.მომსახურება
არასწორმა წმენდამ ან ტექმომსახურებამ შესაძლებელია გამოიწვიოს კონდიციონერის სიმძლავრის შესუსტება და აპარატისა და ადამიანების დაზიანებები.

- ▶ ყურადღება მიაქციეთ ამ ინსტრუქციაში მოცემულ ყველა ტექმომსახურების მითითებას.
- ▶ თბოწარმომქმნელთან ერთად გამოყენებისას, რომელიც აღჭურვილია აალებადი ან სხვა სითბური წყაროებით, საჭიროა ოთახის ვენტილაცია, რათა ჟანგბადის სიმცირის არიდება მოხდეს.

- ▶ ხანგრძლივი პერიოდის მანძილზე დაგეგმილი ექსპლოატაციიდან გამოყვანის შემთხვევაში, გამორთეთ კონდიციონერი და შეუწყვიტეთ დენმომარაგება.
- ▶ არ დაბლოკოთ კონდიციონერის კონდენსატის სადინარი.
- ▶ არ შეეხოთ კონდიციონერს სველი ხელებით.

⚠ ელექტრო დანადგარების უსაფრთხოება საყოფაცხოვრებო და მსგავსი დანიშნულებისათვის

ელექტრო დანადგარებით გამოწვეული საფრთხეების თავიდან ასაცილებლად, მოქმედებს შესაბამისი EN 60335-1 რეგულაციები:

“ამ დანადგარის გამოყენება დაშვებულია 8 წელზე უფროსი ასაკის ბავშვებისათვის, ისევე როგორც შეზღუდული ფიზიკური, სენსორული ან მენტალური შესაძლებლობის მქონე პირებისათვის ან არასაკმარისი ცოდნისა და გამოცდილების მქონე პირების მიერ ზედამხედველობის ქვეშ ან შემთხვევებში, როდესაც მათ მიეცათ დანადგარის უსაფრთხო გამოყენების შესაბამისი ინსტრუქტაჟი და ესმით მასთან დაკავშირებული შესაძლო საფრთხეები. დაუშვებელია ბავშვების მიერ დანადგარით თამაში. წმენდა და მომხმარებლისმიერი ტექმომსახურება დაუშვებელია განხორციელდეს ბავშვების მიერ ზედამხედველობის გარეშე.”

“თუ ქსელის გაყვანილობა დაზიანდა, საჭიროა მწარმოებლის ან მისი კლიენტთა მომსახურების სამსახურის ან მსგავსად კვალიფიცირებული პირის მოხმობა, რათა თავიდან იქნას აცილებული შესაძლო საფრთხეები.”

1.3 ამ ინსტრუქციასთან დაკავშირებული მითითებები

დასურათების ნახვა შეგიძლიათ ამ ინსტრუქციის დასასრულს. ტექსტი შეიცავს მითითებებს დასურათებზე.

პროდუქტი შესაძლოა მოდელის შესაბამისად განსხვავდებოდეს ამ ინსტრუქციაში წარმოდგენილი დასურათებისგან.

2 პროდუქტის მონაცემები

2.1 შენახვის პირობები და მოქმედების ხანგრძლივობა

რუსეთის ბაზრისათვის მოქმედი ტექნიკური რეგულაციები

- TP TC 004/2011
- TP TC 020/2011
- TP TC 037/2016

პროდუქტის მოქმედების ხანგრძლივობა	10 წელი
პროდუქტის ვარგისიანობის ვადა	2 წელი
შენახვისათვის საჭიროა გარემო ტემპერატურა	-10...50 °C
შენახვის ადგილზე ჰაერის ტენიანობა	0...85 %

ცხრ. 2

პროდუქტები უნდა ინახებოდეს დახურულ, ნათელ და სივრცის მქონე სათავსოში. იატაკი უნდა იყოს თანაბარი, ჩაღრმავებების გარეშე და შეძლებისდაგვარად თავისუფალი მტვრისგან. სათავსო აღჭურვილი უნდა იყოს ფეთქებისგან დამცავი სავენტილაციო მოწყობილობით. ყველა ელექტრო საექსპლუატაციო საშუალება დამონტაჟებული უნდა იყოს 1,5 მ-ზე მეტ სიმაღლეზე.

2.2 სერიის ნომრის სტრუქტურა

სერიის ნომრის მაგალითი: 86DM-137-000001-773961804

მაგალითი	ადგილების რაოდენობა	ინფორმაცია	ფორმატი
86DM	4	საწარმო	ალფა-ნუმერული
137	3	მომზადების თარიღი (თვის სიზუსტით)	ალფა-ნუმერული
000001	6	რაოდენობა	ნუმერული
773961804	10	საქონლის ნომერი	ალფა-ნუმერული

ცხრ. 3 სერიის ნომრის სტრუქტურა

წარმოების თარიღის 3-ნიშნა კოდის კონვერტაციისათვის:

- ▶ იხილეთ 63 გვერდზე მოცემული ცხრილი ან გახსენით შემდეგი ინტერნეტგვერდი: www.bosch-climate.ru/FD-Codes
- ▶ მოძებნეთ 3-ნიშნა ერთნაირი კოდი. თითოეული ველი მიუთითებს თვეს და წლის ველი დამზადების წელს.

მაგალითისათვის, წარმოების თარიღია იანვარი 2021.

წელი	თვე			
	იანვარი	თებერვალი	მარტი	...
2021	137	138	139	...
2022	237	238	239	...
2023	337	338	339	...
...

ცხრ. 4 კონვერტაცია 3-ნიშნა კოდისა და წარმოების თარიღზე

2.3 ტექნიკური მონაცემები დისტანციური მართვა

ენერგომომარაგება	2 AAA ელემენტები
სიგნალის წვდომის არეალი	8 მ
დასაშვები გარემო ტემპერატურა	-5 °C ... 60 °C

ცხრ. 5

3 მომსახურება

3.1 შიდა ერთეულის მიმოხილვა

სურათის განმარტება 1:

- [1] ზედა საფარი
- [2] პატარა ფილტრის ადგილი
- [3] ჰაერის ფილტრი
- [4] ეკრანის უკანა მხარე
- [5] მანუალური ოპერირების ღილაკი
- [6] ჰაერის გამტარი ფირფიტა

შიდა ერთეულის ეკრანი

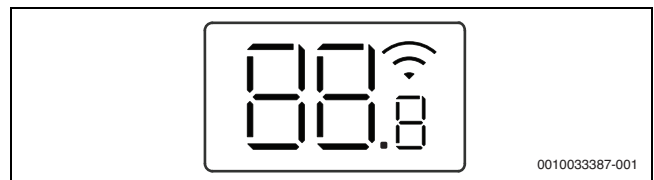

სიმბოლო	განმარტება
რიცხვი	ტემპერატურის მაჩვენებელი
Wi	იმ შემთხვევაში თუკი მექანიკური ფუნქციისას ნაჩვენები იქნება, როდის ირთვება. გამორთული შიდა ერთეულის შემთხვევაში აჩვენებს, რომ ჩართვის ტაიმერი გააქტიურებულია.
OF	ნაჩვენებია ზოგიერთი ფუნქციის შემთხვევაში, როდესაც ეს ფუნქციები ითიშება.
dF	ავტომატური ლღვობა აქტიურია
FP	ყინვისგან დაცვა აქტიურია: შიდა ერთეული ოთახის ტემპერატურას ინარჩუნებს მინიმუმ 8-ზე °C.
CL	თვითწმენდის ფუნქცია აქტიურია (I clean)
Ex, Px, Fx	ხარვეზის კოდი ("x" ასახავს სასურველ ციფრს).

ცხრ. 6 სიმბოლოები ეკრანზე

3.2 დისტანციური მართვის პულტის მიმოხილვა

დისტანციური მართვის პულტის ღილაკები

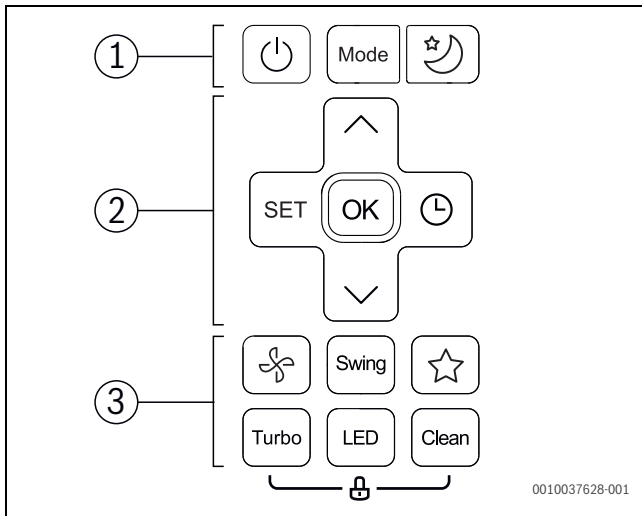

პოზ.	ღილაკი	ფუნქცია
1		ჩართვა-/გამორთვა.
	Mode	ექსპლუატაციის ტიპის დაყენება.
		დაშვების რეჟიმი
2	SET	აირჩიეთ გაფართოებული საექსპლუატაციო ფუნქცია.
	OK	არჩევანის დადასტურება.
		ტაიმერის დაყენება.
		ტემპერატურის მატება.
		ტემპერატურის შემცირება.
3		ვენტილატორის დონე
	Swing	რხევის ფუნქციის დაყენება.
		შემოკლების ფუნქცია: მანამდე დაყენებული პარამეტრების განახლება.
	Turbo	სწრაფი გაგრილება/სწრაფი გათბობა
	LED	შიდა ერთეულის ეკრანის და განგაშის სიგნალის ჩართვა-/გამორთვა (Mute Mode).
	Clean	თვითწმენდა (I clean)

ცნრ. 7 დისტანციური მართვის პულტის ღილაკები

დისტანციური მართვის პულტის მაჩვენებელი

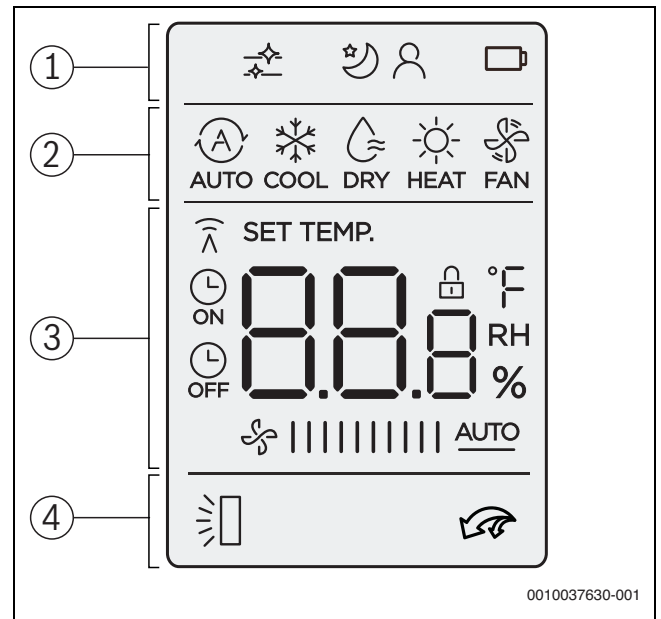

პოზ.	სიმბოლო	განმარტება
1		ინფორმაცია: თვითწმენდა აქტიურია (I clean).
		საექსპლუატაციო ფუნქცია: დაშვების რეჟიმი აქტიურია.
		საექსპლუატაციო ფუნქცია: შემდგომი ფუნქცია აქტიურია (Follow Me); ტემპერატურის გაზომვა დისტანციურ პულტზე.
		ინფორმაცია: უსადენო მართვის ფუნქცია.
		ინფორმაცია: ელემენტის სტატუსი
	2	
		ექსპლუატაციის ტიპი: გაგრილების რეჟიმი
		ექსპლუატაციის ტიპი: გაშრობის რეჟიმი
		ექსპლუატაციის ტიპი: გაცხელების რეჟიმი
		ექსპლუატაციის ტიპი: ვენტილატორის რეჟიმი
3		
		ინფორმაცია: გადატანის მაჩვენებელი ანათებს; როდესაც დისტანციური მართვის პულტიდან სიგნალი შიდა ერთეულზე გადაიცემა.
		ინფორმაცია: ჩართვა-/გამორთვის ტაიმერი აქტიურია.
		მნიშვნელობის მაჩვენებელი: მიუთითებს ყველა აქტიურ ვენტილატორის დონეს. არსებობს მრავალი სხვადასხვა სიმძლავრის დონე (ეტაპები) და პარამეტრი AUTO ავტომატური რეგულაციისთვის.

პოზ.	სიმბოლო	განმარტება
4		ინფორმაცია: ავტომატური ვერტიკალური რხევის ფუნქცია აქტიურია (ზემოთ/ქვემოთ).
		ინფორმაცია: სწრაფი გაგრილება/სწრაფი გათბობა აქტიურია.

ცხრ. 8 სიმბოლოები ეკრანზე

3.3 დისტანციური მართვის პულტის გამოყენება

სიგნალის გადაცემის მანძილი შეადგენს 8 მ-ს. სიგნალზე ზეგავლენას ახდენს გზად არსებული საგნები ან ფლოორესცენტური ნათურები.

- ▶ დანადგარის სიგნალის მიმღებს მიუშვირეთ დისტანციური მართვის პულტი და დააჭირეთ სასურველ ღილაკს. დანადგარი გამოსცემს სიგნალს, როდესაც სიგნალი მიღებული იქნება.

მითითება

დისტანციური მართვის პულტის უხარვეზო ფუნქციონირება ხანგრძლივი დროის მანძილზე შესაძლოა დაქვეითდეს.

- ▶ დისტანციური მართვის პულტი არ განათავსოთ მზის პირდაპირი სხივების ზემოქმედების ქვეშ.
- ▶ დისტანციური მართვის პულტი არ განათავსოთ გამათბობლის სიახლოვეს.
- ▶ დაიცავით დისტანციური მართვის პულტი დარტყმისა და დაცემისგან.

3.4 მთავარი ექსპლუატაციის ჩართვის დაყენება

დანადგარის ჩართვა-გამორთვა

- ▶ დანადგარის ჩართვის ან გამორთვისთვის დააჭირეთ ღილაკს . დანადგარი ირთვება დაყენებული ექსპლუატაციის ტიპით.

პარამეტრების დაყენება გამორთულ მდგომარეობაშიც არის შესაძლებელი. დანადგარი ინახავს პარამეტრებს დენის გამორთვის დროსაც.

ავტომატური რეჟიმი

ავტომატურ რეჟიმში დანადგარი ავტომატურად ირთვება გათბობისა და გაგრილების რეჟიმებზე, სასურველი ტემპერატურის შესანარჩუნებლად.

- ▶ ღილაკს **Mode** იმდენჯერ დააჭირეთ, სანამ ეკრანზე არ გამოჩნდება.
- ▶ სასურველი ტემპერატურა დააყენეთ \wedge და \vee ღილაკით.



ავტომატურ რეჟიმში ვენტილატორის საფეხურის დაყენება ვერ ხდება.

გაგრილების რეჟიმი

- ▶ ღილაკს **Mode** იმდენჯერ დააჭირეთ, სანამ ეკრანზე არ გამოჩნდება.
- ▶ ღილაკს იმდენჯერ დააჭირეთ, სანამ სასურველი ვენტილაციის სიჩქარე არ იქნება მიღწეული.
- ▶ სასურველი ტემპერატურა დააყენეთ \wedge და \vee ღილაკით.

ვენტილატორის რეჟიმი

- ▶ ღილაკს **Mode** იმდენჯერ დააჭირეთ, სანამ ეკრანზე არ გამოჩნდება.
- ▶ ღილაკს იმდენჯერ დააჭირეთ, სანამ სასურველი ვენტილაციის დონე არ იქნება მიღწეული. ავტომატური რეგულაციისათვის შესაძლებელია აირჩიოთ **AUTO**.



ვენტილაციის რეჟიმში ტემპერატურის დაყენება ან ჩვენება ვერ ხდება.

გაშრობის რეჟიმი

- ▶ ღილაკს **Mode** იმდენჯერ დააჭირეთ, სანამ ეკრანზე არ გამოჩნდება.
- ▶ სასურველი ტემპერატურა დააყენეთ \wedge და \vee ღილაკით.



გაშრობის რეჟიმში ვენტილატორის საფეხურის დაყენება ვერ ხდება.

გათბობის რეჟიმი

- ▶ ღილაკს **Mode** დააჭირეთ, სანამ ეკრანზე არ გამოჩნდება.
- ▶ სასურველი ტემპერატურა დააყენეთ \wedge და \vee ღილაკით.
- ▶ ღილაკს იმდენჯერ დააჭირეთ, სანამ სასურველი ვენტილაციის სიჩქარე არ იქნება მიღწეული.



ძალიან დაბალი გარე ტემპერატურისას, კონდიციონერის გათბობის სიმძლავრე საკმარისი არ არის. ჩვენ გირჩევთ გამოიყენოთ დამატებითი გამათბობელი.

3.5 დაშვების რეჟიმი

ეს ფუნქცია ემსახურება მოსვენების რეჟიმში ენერჯის დაზოგვას. ერთი საათის შემდეგ დანადგარი ნაკლები სიძლიერით ათბობს და აგრილებს. ამისათვის, დაყენებული ტემპერატურა შეიცვლება 1°C -ით. ორი საათის შემდეგ დაყენებული ტემპერატურა იცვლება შემდგომი 1°C -ით. დასასრულს რჩება ახალ ტემპერატურაზე.

- ▶ დაშვების რეჟიმის ჩართვის ან გამორთვისათვის დააჭირეთ ღილაკს .



ეს ფუნქცია არ არის ხელმისაწვდომი მხოლოდ შრობის და ვენტილაციის რეჟიმებში.

3.6 გამოყოლის ფუნქცია (Follow Me)

ეს ფუნქცია აქტიურდება დისტანციური მართვის პულტზე მიმდინარე ადგილის ტემპერატურის გაზომვით 3 წუთიანი ინტერვალით. შიდა ერთეულის მართვა ხდება ამ ზომებზე დაყრდნობით.

ფუნქციის ჩართვა ან გამორთვა:

- ▶ ღილაკს **Set** იმდენჯერ დააჭირეთ, სანამ არ გამოჩნდება.
- ▶ დაადასტურეთ ღილაკით **OK**.



ეს ფუნქცია ხელმისაწვდომია მხოლოდ გაგრილების, გათბობის და ავტომატურ რეჟიმში.

3.7 ტაიმერის დაყენება

ჩართვა-გამორთვის ტაიმერის დაყენება შესაძლებელია 0-დან 24 საათამდე, პირველი 10 საათისთვის 30 წუთიანი ინტერვალებით, შემდეგ 1 საათიანი ინტერვალებით. ტაიმერის 0-ზე დაყენებით ის ითიშება.

ჩართვის ტაიმერის დაყენება

- ▶ ღილაკს იმდენჯერ დააჭირეთ, სანამ სიმბოლო არ გამოჩნდება.
- ▶ ღილაკს ან დააჭირეთ, სასურველი დროის დასაყენებლად. ხანმოკლე დროის შემდეგ პარამეტრი გადაიტანება.

გამორთვის ტაიმერის დაყენება

- ▶ ღილაკს იმდენჯერ დააჭირეთ, სანამ სიმბოლო არ გამოჩნდება.
- ▶ ღილაკს ან დააჭირეთ, სასურველი დროის დასაყენებლად. ხანმოკლე დროის შემდეგ პარამეტრი გადაიტანება.

ტაიმერის გათიშვა

- ▶ ღილაკით აირჩიეთ სასურველი ტაიმერი.
- ▶ 0.0 საათის დაყენება. ხანმოკლე დროის შემდეგ ტაიმერი ითიშება.

ტაიმერის კომბინირება

ორივე ტაიმერი შესაძლებელია ერთდროულად დაყენდეს. ნებისმიერი ტაიმერი შესაძლოა ისე დაპროგრამდეს, რომ სხვამ გაააქტიუროს.

- ▶ ჩართვისა და გამორთვის ტაიმერის დაყენება. პარამეტრები ავტომატურად კომბინირდება.

მიმდინარე დრო	13:00 საათი
ჩართვის ტაიმერის პარამეტრები	4,0 სთ
გამორთვის ტაიმერის პარამეტრები	8,5 სთ
ჩართვის დრო	17:00 საათი
გამორთვის დრო	21:30 საათი

ცხრ. 9 მაგალითი



ჩართვის და გამორთვის ტაიმერის პროგრამირება არ არის შესაძლებელი დანადგარის ტემპერატურის ცვლილებისათვის ან სხვა პარამეტრების დასარეგულირებლად.

3.8 სხვა ფუნქციები

3.8.1 რხევის ფუნქციის დაყენება

მითითება

თუ ჰაერის ჟალუზი გაგრილებისას ხანგრძლივი პერიოდის მანძილზე სულ ქვედა პოზიციაში იქნება, შესაძლოა წარმოიქმნას კონდენსატი. ჰაერის ჟალუზის ვერტიკალური პოზიციის მანუალურმა ცვლილებამ შესაძლოა ხარვეზები განაპირობოს.

- ▶ ჰაერის ჟალუზის ვერტიკალური გადაადგილება მხოლოდ დისტანციური მართვის პულტის მეშვეობით მოახდინეთ.

ჰორიზონტალური რხევა (მარცხნივ/მარჯვნივ)

ჰორიზონტალური პოზიცია ხელით უნდა დააყენოთ.

- ▶ გამორთეთ შიდა ერთეული და შეწყვიტეთ დენმომარაგება.
- ▶ ჰაერის გამტარი ფირფიტა ქვემოთ ჩამოხურეთ (→ სურათი 2).
- ▶ ჰაერის ჟალუზის ჰორიზონტალურ, სასურველ პოზიციაში ხელით გადატანა.
- ▶ ჰაერის გამტარი ფირფიტის პირველად პოზიციაზე დაბრუნება.

ავტომატური ვერტიკალური რხევა (ზემოთ/ქვემოთ)

- ▶ ღილაკს **Swing 2** წამზე მეტი ხნით დააჭირეთ, რათა გაააქტიუროთ ავტომატური ვერტიკალური რხევა. დისტანციური მართვის პულტი აჩვენებს სიმბოლოს .
- ▶ ავტომატური ვერტიკალური რხევის დასასრულებლად: ხელახლა დააჭირეთ ღილაკს **Swing**.

ჰაერის ჟალუზის მანუალური რხევა (ზემოთ/ქვემოთ)

- ▶ ღილაკს **Swing** იმდენჯერ დააჭირეთ, სანამ სასურველ პოზიციაზე არ დაყენდება. პოზიცია შემდეგი თანმიმდევრობით შეიცვლება:

წმენდის პოზიცია

გამარტივებული წმენდისათვის, შესაძლებელია ჰაერის ჟალუზის განსაკუთრებულ პოზიციაში მოყვანა (მოდელის შესაბამისად).

- ▶ გამორთული დანადგარისას ერთი წამით დააჭირეთ და გეჭიროთ ღილაკზე **Mode** და **Swing**.
- ▶ წმენდის პოზიციის დასატოვებლად: გეჭიროთ ხელი ორივე ღილაკზე.

3.8.2 მაჩვენებლისა და განგაშის სიგნალის გადართვა (Mute Mode)

- ▶ შიდა ერთეულის ეკრანის და განგაშის სიგნალის ჩართვა ან გამორთვა: დააჭირეთ ღილაკს **LED**.
- ▶ ოთახის მიმდინარე ტემპერატურის საჩვენებლად: ღილაკზე **LED 5** წამით გეჭიროთ.
- ▶ დაყენებული ტემპერატურის საჩვენებლად: გეჭიროთ ღილაკზე **LED** კიდევ 5 წუთი.

3.8.3 შემოკლების ფუნქცია

შიდა ერთეული იმასხვრებს მიმდინარე და წინა პარამეტრებს, როგორც არის ექსპლუატაციის ტიპი, ტემპერატურა და ვენტილაციის დონე. შემოკლების ფუნქცია შეიძლება იცვლებოდეს წინა და მიმდინარე პარამეტრებს შორის.

- ▶ ღილაკს ☆ დააჭირეთ, რათა წინა პარამეტრებზე გადახვიდეთ.
- ▶ ორ წამზე მეტი ხნით გეჭიროთ ღილაკზე ☆, მოქმედ პარამეტრებზე გადასვლისათვის.

3.8.4 სწრაფი გაგრილება/სწრაფი გათბობა

სწრაფი გაგრილების/სწრაფი გათბობის შიდა ერთეული მაქსიმალური სიმძლავრით მუშაობს ოთახის სწრაფად გათბობის ან გაგრილების მიზნით.

- ▶ სწრაფი გაგრილება: გაგრილების რეჟიმის ჩასართავად დააჭირეთ ღილაკს **Turbo**.
- ▶ სწრაფი გათბობა: გათბობის რეჟიმის ჩასართავად დააჭირეთ ღილაკს **Turbo**.

ფუნქციის დასრულება:

- ▶ ხელახლა დააჭირეთ ღილაკს **Turbo**.

3.8.5 თვითწმენდა (I clean)

დანადგარს გააჩნია საორთქლის თვითწმენდის ფუნქცია. თვითწმენდა ყინავს მტკერს, ობსა და ცხიმს. დასასრულს, ყველაფერი უფრო სწრაფად ლღვება და ცხელი ჰაერით შრება.

- ▶ თვითწმენდის ფუნქციის გასააქტიურებლად: დააჭირეთ ღილაკს **Clean**. თვითწმენდისას შიდა ერთეულის ეკრანი აჩვენებს **CL**. 20-45 წუთის შემდეგ თვითწმენდა ავტომატურად სრულდება.

3.8.6 ყინვისგან დაცვა (8 °C Heating)

ყინვისგან დაცვა შეიძლება გააქტიურდეს ოთახის ტემპერატურის შესანარჩუნებლად 8 °C -ზე.

- ▶ გათბობის რეჟიმში 2x 1 წამით დააჭირეთ ღილაკს V. დანადგარი რჩება გამორთული ტემპერატურისა დაწვევისას 8 °C -ზე ქვევით.

ფუნქციის დასრულება:

- ▶ დააჭირეთ ღილაკს C, ღილაკს **Mode**, ღილაკს **Turbo** ან ღილაკს **Clean**.

3.8.7 ღილაკების დაბლოკვა

ღილაკების დაბლოკვის მეშვეობით იბლოკება დისტანციური მართვის პულტი.

- ▶ ღილაკების დაბლოკვის ჩართვა-/გამორთვისთვის: ღილაკს **Clean** და **Turbo**-ს ერთდროულად დააჭირეთ 5 წამით. აქტიური ღილაკების ბლოკირებისას ეკრანზე გამოჩნდება სიმბოლო.

4 ხარვეზის აღმოფხვრა

4.1 ხარვეზები ინდიკატორით (Self diagnosis function)

როდესაც ექსპლუატაციისას ხარვეზი გამოვლინდება, ანათებს LED ხანგრძლივი დროის მანძილზე ან ეკრანზე ჩანს ხარვეზის კოდი (მაგ. EH 02).

თუ ხარვეზი გამოვლინდა 10 წუთზე მეტი ხანგრძლივობით:

- ▶ ხანმოკლე დროით შეწყვიტეთ დენმომარაგება და კვლავ ჩართეთ შიდა ერთეული.

თუ ვერ ხერხდება დეფექტის აღმოფხვრა:

- ▶ დაურეკეთ კლიენტთა მომსახურების სამსახურს და შეატყობინეთ ხარვეზის კოდი, ისევე როგორც დანადგარის მონაცემები.

4.2 ხარვეზები ინდიკატორის გარეშე

თუ ექსპლუატაციისას ხარვეზები გამოვლინდა, რომლებიც ვერ აღმოფხვრება:

- ▶ დაურეკეთ კლიენტთა მომსახურების სამსახურს და შეატყობინეთ ხარვეზი, ისევე როგორც დანადგარის მონაცემები.

ხარვეზი	შესაძლო მიზეზი
შიდა ერთეულის სიმძლავრე ძალიან დაბალია.	ტემპერატურა ძალიან მაღალია ან ძალიან დაბალია. ჰაერის ფილტრი დაბინძურებულია და უნდა გასუფთავდეს. არასასურველი გარემოს ზეგავლენა შიდა ერთეულზე, მაგ. დანადგარის ჰაერის ღიობის შეფერხების გამო ღია კარის/ფანჯრის გამო ან ძალიან ძლიერი სითბური წყაროები ოთახში. ხმადაბალი ექსპლუატაცია აქტიურდება და სრული სიმძლავრე ფერხდება.
შიდა ერთეული არ ირთვება.	შიდა ერთეულს გააჩნია გადატვირთვისგან დამცავი მექანიზმი. შიდა ერთეულის ხელახალ გადატვირთვისას ჰირდება 3 წუთი. დისტანციური მართვის პულტის ელემენტები ცარიელია. ტაიმერი ჩართულია.
ექსპლუატაციის ტიპი იცვლება გაგრილებიდან ან გათბობიდან ვენტილაციის რეჟიმზე.	შიდა ერთეული იცვლის ექსპლუატაციის ტიპს ყინულის წარმოქმნის თავიდან ასარიდებლად. დაყენებული ტემპერატურა დროზე ადრე იქნა მიღწეული.
შიდა ერთეული წარმოქმნის თეთრ ნისლს.	ტენიან რეგიონებში მაღლი ტემპერატურული სხვაობა ოთახის ჰაერსა და კლიმატიზირებულ ჰაერს შორის წარმოქმნის ნისლს.

ხარვეზი	შესაძლო მიზეზი
შიდა და გარე ერთეულები წარმოქმნის თეთრს ნისლს.	თუ ავტომატური ლღვობის შემდეგ პირდაპირ გათბობის რეჟიმში ირთვება, მომატებული ტენიანობის გამო შესაძლოა თეთრი ნისლი წარმოიქმნას.
შიდა და გარე ერთეული წარმოქმნის ხმაურს.	შესაძლოა შიდა ერთეულზე წარმოიქმნას ხმაური, როდესაც ჰაერის შედინების გისოსი თავის პოზიციას უბრუნდება. ექსპლუატაციისას ხმადაბალი შიშინის ხმა ნორმალურია. ის განპირობებულია მაგრილებელი საშუალების დინებით. შესაძლოა ხმაური გამოვლინდეს დანადგარის მეტალის და პლასტიკის ნაწილების გაცხელების/გაგრილებისას გაფართოების ან შევიწროების გამო. ექსპლუატაციის დროს გარე ერთეული სხვადასხვა ხმას გამოსცემს, რაც ნორმალურია.
შიდა ან გარე ერთეული მტვერს გამოსცემს.	ხანგრძლივი დროის მანძილზე გამოუყენებლობის დროს შესაძლოა დანადგარში დაგროვდეს მტვერი, თუ მასზე არ იქნება დაფარებული.
ექსპლუატაციისას ცუდი სუნი.	დანადგარში ჰაერიდან შეიძლება ცუდი სუნი შევიდეს და დამუშავდეს. ჰაერის ფილტრი შეიძლება დაობდეს და საჭიროა მისი გაწმენდა.
გარე ერთეულის ვენტილატორი არ მუშაობს უწყვეტად.	ოპტიმალური მუშაობისას ვენტილატორი სხვადასხვაგვარად რეგულირდება.
ექსპლუატაცია არა რეგულარულია ან არაპროგნოზირებადია ან შიდა ერთეული არ რეაგირებს.	მობილური ანძის ჩარევა ან უცხო სიგნალის სიმძლავრეებს შეუძლია შიდა ერთეულზე ზეგავლენის მოხდენა. ▶ შიდა ერთეულს ხანმოკლე დროით შეუწყვიტეთ დენმომარაგება და გადატვირთეთ.
ჰაერის ფირფიტა ან ჰაერის ჟალუზი სწორად არ მოძრაობს.	ჰაერის ფირფიტა ან ჰაერის ჟალუზი ხელით გადაადგილებული ან არასწორად არის დაყენებული. ▶ შიდა ერთეული გამორთეთ და შეამოწმეთ ნაწილების სწორი ჯდომა. ▶ ჩართეთ შიდა ერთეული.

ცხრ. 10

5 ტექნიკური მომსახურება

ყურადღება

დენის დარტყმის ან მოძრავი ნაწილებით განპირობებული საფრთხე

- ▶ ნებისმიერი სახის ტექნომსახურების სამუშაოების წინ გამორთეთ დენმომარაგება.
- ▶ ტექნომსახურების ნაბიჯების წარმოება, რომელიც აქ არ არის მოცემული მხოლოდ სპეციალიზირებული ხელოსნის მიერ არის დაშვებული.

5.1 გამოცვალეთ ელემენტები

თქვენ გჭირდებათ 2 ცალი AAA ზომის ელემენტი. არ არის რეკომენდირებული მრავალჯერადი ელემენტების გამოყენება.

- ▶ მოხსენით ელემენტის ჩასადების სახურავი (→ სურათი 3).
- ▶ დაამაგრეთ ახალი ელემენტები და ყურადღება მიაქციეთ პოლუსების სისწორეს.
- ▶ ისევ დაამაგრეთ ელემენტების ჩასადების თავსახური.

5.2 დანადგარისა და დისტანციური მართვის პულტის წმენდა

მიითითება

არასწორი წმენდით განპირობებული დანადგარის დაზიანება!

- ▶ არ შეასხათ ან გადაასხათ წყალი.
- ▶ არ გამოიყენოთ წყალი, ასაქაფებელი ფხვნილი ან ძლიერი გამხსნელები.

- ▶ შიდა ერთეული და დისტანციური მართვის პულტი გასაწმენდად სველი ჩვარით გაწმინდეთ.
- ▶ გარე ერთეული მხოლოდ სპეციალიზირებული ხელოსნის დახმარებით გაწმინდეთ.

5.3 ჰაერის ფილტრის გაწმენდა

მიითითება

ჰაერის ფილტრი არ მოათავსოთ პირდაპირი მზის სხივის ქვეშ.

- ▶ ჰაერის ფილტრი არ მოათავსოთ პირდაპირი მზის სხივის ზემოქმედების ქვეშ.

ჰაერის ფილტრი ყოველ 2 კვირაში გაწმინდეთ, ისევე როგორც ხანგრძლივი გამოუყენებლობის შემდეგ.

- ▶ გამორთეთ შიდა ერთეული.
- ▶ შიდა ერთეულის ზედა თავსახური ზემოთ აკეცეთ.
- ▶ ჰაერის ფილტრს ზემოთ დააჭირეთ და გამოსწიეთ (→ სურათი 4).
- ▶ ამოიღეთ ჰაერის პატარა ფილტრი, თუ ხელმისაწვდომია (→ სურათი 1, [2]).
- ▶ ჰაერის პატარა ფილტრი ხელის მტვერსასრუტით გაწმინდეთ.
- ▶ ჰაერის დიდი ფილტრი თბილი წყლით და მსუბუქი საწმენდი საშუალებით გარეცხეთ და ეტაპობრივად გააშრეთ.
- ▶ დაამაგრეთ ჰაერის პატარა და დიდი ფილტრი.

5.4 ექსპლუატაციიდან გამოსვლა ხანგრძლივი ვადით

ხანგრძლივი ვადით ექსპლუატაციიდან გამოყვანამდე:

- ▶ ჰაერის ფილტრის გაწმენდა.
- ▶ შიდა ერთულის თვითწმენდა აქტიურდება ლილაკით Clean.
- ▶ თვითწმენდის შემდეგ ვენტილაციის რეჟიმი ირთვება სანამ შიდა ერთეული გაშრება.
- ▶ გამორთეთ შიდა ერთეული და შეწყვიტეთ დენმომარაგება.
- ▶ ამოიღეთ ელემენტები დისტანციური მართვის პულტიდან.
- ▶ დაიცავით დანადგარი მტვერისგან.

5.5 მანუალური ექსპლუატაცია

მითითება

არასათანადო ექსპლუატაციით განპირობებული დანადგარის ზიანი

მანუალური ექსპლუატაცია არ არის განკუთვნილი ხანგრძლივი გამოყენებისათვის.

- ▶ მხოლოდ ტესტირების მიზნით ან ავარიული შემთხვევებისათვის.
- ▶ გამოიყენეთ მხოლოდ ხანმოკლე დროით.

- ▶ გამორთეთ შიდა ერთეული.
- ▶ შიდა ერთულის ზედა თავსახური ზემოთ აკეცეთ.
- ▶ თხელი საგნით მანუალური ამძრავის ლილაკს დააჭირეთ:
 - ერთხელ დაჭერა: ავტომატური რეჟიმი ირთვება.
 - ორჯერ დაჭერა: გაგრილების რეჟიმი ირთვება.
 - სამჯერ დაჭერა: შიდა ერთეული ითიშება.
- ▶ ნორმალური ექსპლუატაციის აღსადგენად გამოიყენეთ დისტანციური მართვის პულტი.

6 გარემოს დაცვა და ნარჩენების განკარგვა

გარემოს დაცვა Bosch ჯგუფის საწარმოს პრინციპია. პროდუქტების ხარისხი, ეკონომიურობა და გარემოს დაცვა ჩვენთვის თანაბარი მნიშვნელობის მიზნებია. გარემოსდაცვითი კანონები და რეგულაციები მკაცრად არის დაცული.

გარემოს დასაცავად ეკონომიკური ასპექტების გათვალისწინებით ჩვენ ვიყენებთ საუკეთესო ტექნიკას და მასალას.

შეფუთვა

შეფუთვის დროს ჩვენ ყურადღებას ვაქცევთ ქვეყნისათვის სპეციფიურ საეალიზაციო სისტემებს, რომლებიც ოპტიმალურ საწარმოო ციკლის ასაკს უზრუნველყოფს.

ყველა გამოყენებული შეფუთვის მასალა გარემოს მიმართ ამტანია და განმეორებით გამოსაყენებადია.

ვადგასული აპარატი

ვადგასული დანადგარები შეიცავენ მასალებს, რომელთა ხელახალი გამოყენებაც შესაძლებელია. კონსტრუქციის დეტალები იოლად განსაცალკევებელია. პლასტმასები მარკირებულია. ამით შესაძლებელია დახარისხდეს სხვადასხვა ბლოკები და განმეორებითი გამოყენება და ნარჩენების გადაყრა მოხდეს.

ძველი ელექტროხელსაწყოები



ეს სიმბოლო ნიშნავს, რომ პროდუქტის განკარგვა არ შეიძლება სხვა ნარჩენებთან ერთად, არამედ უნდა გადაეცეს ნარჩენების შეგროვების პუნქტებში დამუშავების, შეგროვების, გადამუშავებისა და განკარგვისათვის.

სიმბოლო ვრცელდება ქვეყნებზე ელექტრონული ჯართის რეგულაციებით, მაგ. "ევროპული დირექტივა 2012/19/EU ელექტრო და ელექტრონული ძველი მოწყობილობების შესახებ". ეს რეგულაციები განსაზღვრავს ჩარჩო პირობებს, რომლებიც ეხება ცალკეულ ქვეყნებში ძველი ელექტრონული მოწყობილობების დაბრუნებასა და გადამუშავებას.

რადგანაც ელექტრონული მოწყობილობები შესაძლოა შეიცავდნენ საშიშ ნივთიერებებს ისინი პასუხისმგებლობით უნდა იქნან რეციკლირებული, რათა მინიმუმამდე იქნას დაყვანილი შესაძლო გარემოს დაზიანებები და ადამიანის ჯანმრთელობის საფრთხეები. გარდა ამისა, ელექტრონული ნარჩენების გადამუშავება ხელს უწყობს ბუნებრივი რესურსების დაცვას.

ელექტრო და ელექტრონული ძველი მოწყობილობების ნარჩენების ეკოლოგიურად განკარგვის შესახებ დამატებითი ინფორმაციისთვის მიმართეთ ადგილობრივ პასუხისმგებელ ორგანოებს, ნარჩენების განკარგვის თქვენს კომპანიას ან დილერს, ვისთანაც იყიდეთ პროდუქტი.

დამატებითი ინფორმაცია შეგიძლიათ იხილოთ აქ: www.weee.bosch-thermotechnology.com/

ელემენტები

არ გადაყაროთ ელემენტები საყოფაცხოვრებო ნაგავში. გამოყენებული ელემენტები უნდა გადაიყაროს ადგილობრივ შემგროვებელ პუნქტში.

მაგრილებელი საშუალება R410a

დანადგარი შეიცავს ფტორირებულ აირს R410A (გლობალური დათბობის პოტენციალი 2088¹⁾), არ არის აალებადი და გააჩნია მცირედი მომწამვლელობა (A1).

შემადგენელი რაოდენობა მითითებულია გარე ერთეულის ტიპის ნიშნულზე.

მაგრილებელი საშუალება წარმოადგენს საფრთხეს გარემოსათვის და ამიტომ საჭიროებს განსაკუთრებულ შეგროვებასა და განკარგვას.

1) ევროპარლამენტისა და საბჭოს (EU) რეგულაციის ნომ. 517/2014 დანართი I-ის საფუძველზე, თარიღით 16. აპრილი 2014.

Índice

1	Esclarecimento dos símbolos e indicações de segurança	45
1.1	Explicação dos símbolos	45
1.2	Indicações gerais de segurança	46
1.3	Notas acerca destas instruções	47
2	Informações sobre o produto	47
2.1	Condições de armazenamento e durabilidade	47
2.2	Estrutura do número de série	47
2.3	Dados técnicos do comando	47
3	Operação	48
3.1	Visão geral da unidade interior	48
3.2	Visão geral do comando	48
3.3	Utilização do comando à distância	49
3.4	Definir o modo de operação principal	49
3.5	Operação descendente	49
3.6	Função Seguir (Follow Me)	49
3.7	Definir o temporizador	50
3.8	Outras funções	50
3.8.1	Definir função de oscilação	50
3.8.2	Alternar exibição e campanha de alarme (Mute Mode)	50
3.8.3	Função de atalho	50
3.8.4	Arrefecimento rápido/Aquecimento rápido	50
3.8.5	Auto-limpeza (I clean)	50
3.8.6	Proteção contra congelamento (8 °C Heating)	50
3.8.7	Bloqueio de teclas	50
4	Eliminação de avarias	51
4.1	Indicação de avarias (Self diagnosis function)	51
4.2	Avarias sem indicação no display	51
5	Manutenção	51
5.1	Substituir as pilhas	51
5.2	Limpeza do dispositivo e do comando	52
5.3	Limpar o filtro de ar	52
5.4	Desativação longa	52
5.5	Operação manual	52
6	Proteção ambiental e eliminação	52

1 Esclarecimento dos símbolos e indicações de segurança
1.1 Explicação dos símbolos
Indicações de aviso

Nas indicações de aviso as palavras de aviso indicam o tipo e a gravidade das consequências caso as medidas de prevenção do perigo não sejam respeitadas.

As seguintes palavras de aviso estão definidas e podem ser utilizadas no presente documento:



PERIGO significa que vão ocorrer danos pessoais graves a fatais.



AVISO significa que podem ocorrer lesões corporais graves a fatais.



CUIDADO significa que podem ocorrer lesões corporais ligeiras a médias.

INDICAÇÃO









INDICAÇÃO significa que podem ocorrer danos materiais.

Informações importantes

As informações importantes sem perigo para pessoas ou bens são assinaladas com o símbolo de informação indicado.



O produto é fabricado na China.

Clicar no símbolo.	Significado
	Outras informações estão disponíveis na documentação técnica.
	A manutenção deve ser realizada por uma pessoa qualificada, seguindo as instruções de manutenção.
	
	Siga as instruções de operação durante a operação.
	Símbolo potência de aquecimento nominal
	Símbolo potência de arrefecimento nominal
	Símbolo do circuito do refrigerante com lado de alta pressão (em cima) e lado de baixa pressão (em baixo)
	Marcação de conformidade EAC para produtos no mercado dos estados membros da União Económica da Eurásia
	O símbolo mostra a coleção separada de aparelhos elétricos e eletrônicos.

Tab. 1

1.2 Indicações gerais de segurança

⚠ Indicações para grupo-alvo

Este manual de instruções destina-se aos utilizadores do sistema de ar condicionado. As instruções de todos os manuais devem ser respeitadas. A não observância destas instruções pode provocar danos materiais, lesões corporais e perigo de morte.

- ▶ Leia e guarde as instruções de operação de todos os componentes do sistema antes da operação.
- ▶ Ter em atenção as indicações de segurança e de aviso.

⚠ Utilização conforme as disposições

A unidade interior destina-se à instalação no interior do edifício com ligação a uma unidade exterior e outros componentes do sistema, por ex., regulações.

A unidade exterior destina-se à instalação no exterior do edifício com ligação a uma ou várias unidades interiores e outros componentes do sistema, por ex., regulações.

Qualquer outro tipo de utilização é considerado incorreto. Não é assumida qualquer responsabilidade por danos resultantes de um uso inadequado.

Para instalação em locais especiais (garagem subterrânea, salas técnicas, varanda ou qualquer área semiaberta):

- ▶ Considere primeiro os requisitos para o local de instalação na documentação técnica.

⚠ Perigos gerais do refrigerante

- ▶ Este aparelho está carregado com refrigerante. O gás refrigerante pode produzir gases tóxicos quando entra em contacto com o fogo.
- ▶ Faça com que o sistema seja inspecionado e reparado regularmente por uma empresa especializada autorizada.
- ▶ Se houver suspeita de fuga de refrigerante, ventile bem a sala e notifique um especialista autorizado.

⚠ Modificações e reparações

Alterações inadequadas no aparelho de ar condicionado podem causar ferimentos e/ou danos materiais.

- ▶ Os trabalhos apenas podem ser efetuados por uma empresa especializada autorizada.
- ▶ Não faça alterações na unidade exterior, na unidade interior ou noutras partes do ar condicionado.
- ▶ Desconecte o ar condicionado da fonte de alimentação antes de qualquer trabalho de manutenção.

⚠ Instruções para o manuseio do sistema

O uso inadequado do ar condicionado pode afetar a sua saúde.

- ▶ Não exponha o corpo diretamente ao fluxo de ar durante muito tempo.
- ▶ Para bebés, crianças, idosos, pessoas acamadas ou com deficiência, é importante garantir que a temperatura ambiente seja adequada para as pessoas na sala.
- ▶ Nunca insira objetos no dispositivo uma vez que se pode magoar.

O manuseio inadequado do dispositivo pode levar a uma redução no desempenho e até a danos no dispositivo e nas pessoas.

- ▶ Não bloqueie as entradas e saídas de ar dos dispositivos.
- ▶ Feche portas e janelas durante a operação.
- ▶ Proteja a unidade interior contra a entrada de água.
- ▶ Verifique regularmente o suporte de montagem da unidade exterior quanto a desgaste e ajuste.
- ▶ Não coloque peso sobre a unidade exterior, por exemplo, objetos ou pessoas.
- ▶ Mantenha o mínimo de poeira, vapores e humidade no local onde está instalada a unidade interior.
- ▶ Não use gases inflamáveis perto dos dispositivos como por exemplo latas de spray.

- ▶ Se houver algo errado com o ar condicionado (por exemplo, cheiro a queimado, cabo danificado), pare a operação imediatamente e desconecte a fonte de alimentação.

⚠ Limpeza e manutenção

Uma limpeza ou manutenção inadequada do sistema de climatização pode provocar uma redução da potência e até danos no aparelho e lesões corporais.

- ▶ Ter em atenção as indicações de manutenção destas instruções.
- ▶ No caso da utilização em conjunto com equipamentos térmicos equipados com queimadores ou outras fontes de calor, o espaço deve ser ventilado de forma a evitar faltas de oxigénio.
- ▶ No caso de uma prolongada colocação fora de serviço planeada, o sistema de climatização deve ser desligado e desconectado da alimentação elétrica.
- ▶ Não bloquear a saída de condensados do sistema de climatização.
- ▶ Não tocar com as mãos no sistema de climatização.

⚠ Segurança de aparelhos com ligação elétrica para utilização doméstica e fins semelhantes

Para evitar perigos devido a aparelhos elétricos são válidas, de acordo com EN 60335-1, as seguintes especificações:

“Esta instalação pode ser utilizada por crianças a partir dos 8 anos, assim como por pessoas com capacidades físicas, sensoriais ou mentais limitadas ou falta de experiência e conhecimentos, caso sejam monitorizadas ou tenham recebido instruções acerca de como utilizar a instalação de forma segura e compreendam os perigos daí resultantes. As crianças não podem brincar com o aparelho. A limpeza e a manutenção pelo operador não podem ser efetuadas por crianças sem monitorização.”

“Caso o cabo de ligação à rede seja danificado deve ser substituído pelo fabricante, pelo seu serviço de apoio ao cliente ou uma pessoa com qualificação idêntica para evitar perigos.”

1.3 Notas acerca destas instruções

Pode encontrar imagens no fim deste manual. O texto contém referências às imagens.

Dependendo do modelo, os produtos podem diferir do que é mostrado nestas instruções.

2 Informações sobre o produto

2.1 Condições de armazenamento e durabilidade

Regulamentos técnicos válidos para o mercado russo:

- TP TC 004/2011
- TP TC 020/2011
- TP TC 037/2016

Durabilidade do produto	10 Anos
Vida útil do produto	2 Anos
Temperatura ambiente durante o armazenamento	-10...50 °C
Humidade do ar durante o armazenamento	0...85 %

Tab. 2

Os produtos devem ser armazenados num espaço fechado, claro e amplo. O piso deve ser plano, sem depressões, e estar livre de poeiras. O espaço deve estar equipado com um sistema de ventilação à prova de explosões. Todos os equipamentos elétricos devem ser instalados a, pelo menos, 1,5 m de altura.

2.2 Estrutura do número de série

Exemplo número de série: 86DM-137-000001-773961804

Exemplo	Número de dígitos	Informação	Formato
86DM	4	Factory	alfanumérico
137	3	Código de fabrico (com precisão mensal)	alfanumérico
000001	6	Número de contagem	numérico
773961804	10	Número de encomenda	alfanumérico

Tab. 3 Estrutura do número de série

Para conversão do código de 3 dígitos para código de fabrico:

- ▶ Consulte a tabela na página 63 ou abra o seguinte endereço da internet:
www.bosch-climate.ru/FD-Codes
- ▶ Procure o código de 3 dígitos igual.
A respetiva coluna indica o mês e a linha o ano de fabrico.

Por exemplo, a data de fabrico é janeiro 2021.

Ano	Mês			
	Janeiro	Fevereiro	março	...
2021	137	138	139	...
2022	237	238	239	...
2023	337	338	339	...
...

Tab. 4 Conversão do código de 3 dígitos para código de fabrico

2.3 Dados técnicos do comando

Alimentação elétrica	2 Pilhas AAA
Alcance do sinal	8 m
Temperatura ambiente permitida	-5 °C ... 60 °C

Tab. 5

3 Operação

3.1 Visão geral da unidade interior

Legenda da fig. 1:

- [1] Painel frontal
- [2] Ranhura para filtro pequeno
- [3] Filtro de ar
- [4] Parte traseira do display
- [5] Botão de operação manual
- [6] Defletor de ar

Display unidade interior

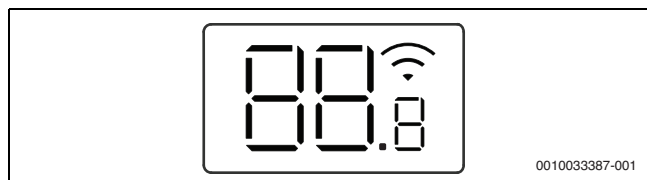

Clicar no símbolo.	Explicação
Número	Indicação da temperatura
	Aparece para algumas funções quando estão ligadas. Se a unidade interior estiver desligada, indica que o temporizador de ativação está ativo.
OF	Aparece para algumas funções quando estão desligadas.
dF	A descongelação automática está ativa
FP	Proteção anti-gelo ativa: a unidade interior mantém a temperatura ambiente, pelo menos, a 8 °C.
CL	A função de auto-limpeza está ativa (I clean)
Ex, Px, Fx	Código de falha ("x" significa qualquer número).

Tab. 6 Símbolos no visor

3.2 Visão geral do comando

Botões do comando

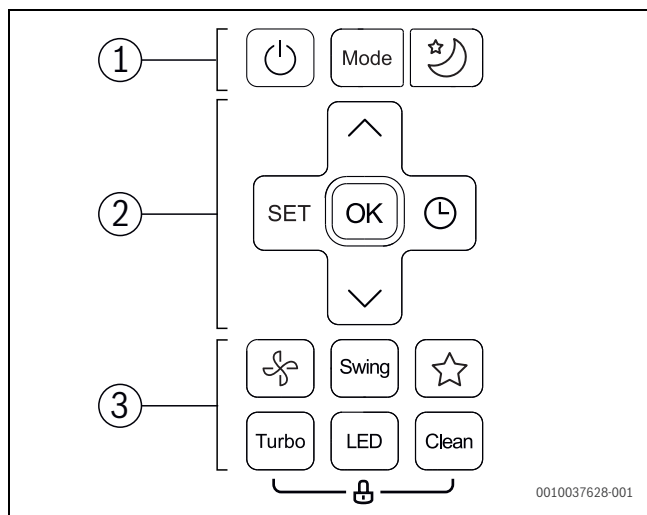



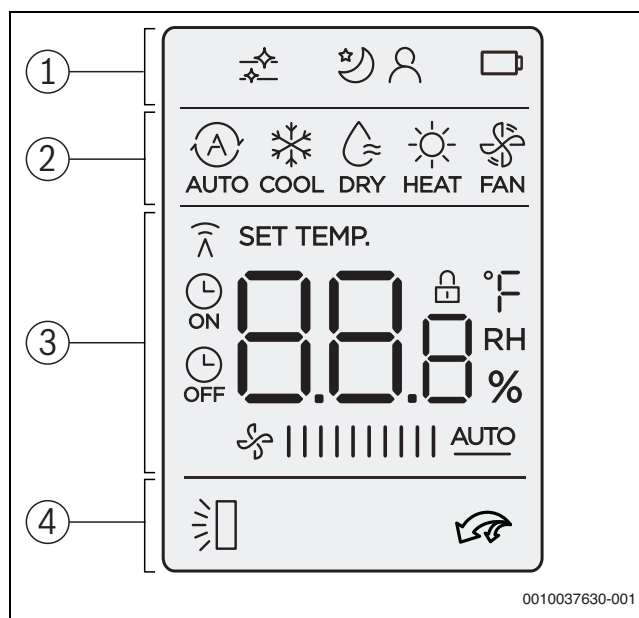

Item	Premir a tecla	Funcionamento
1		Ligar/desligar.
	Mode	Ajustar o modo de funcionamento.
		Operação descendente
2	SET	Selecionar funções operacionais avançadas.
	OK	Confirmar seleção.
		Definir o temporizador.
	^	Aumentar a temperatura.
	v	Diminuir a temperatura.
3		Velocidade do ventilador
	Swing	Definir a função de oscilação.
		Função de atalho: restaurar a configuração anterior.
	Turbo	Arrefecimento rápido/Aquecimento rápido
	LED	Desligar o visor da unidade interior e campainha de alarme (Mute Mode).
	Limpar	Auto-limpeza (I clean)

Tab. 7 Botões do comando

Visor do comando



Item	Clicar no símbolo.	Explicação
1		Infográfico: a auto-limpeza está ativa (I clean).
		Função de operação: o modo noturno está ativo.
		Função de operação: a função Seguir está ativa (Follow Me); medição de temperatura no comando remoto.
		Infográfico: função de comando Wi-Fi.
2		Modo de operação: modo automático
		Modo de operação: modo de arrefecimento
		Modo de operação: modo desumidificação
		Modo de operação: modo de aquecimento
		Modo de operação: modo ventilação
		Infográfico: estado das pilhas

Item	Clicar no símbolo.	Explicação
3		Exibição de valor: por defeito, exibe a temperatura definida, a velocidade do ventilador ou (se o temporizador estiver ativado) a configuração do temporizador.
		Infográfico: indicador de transmissão; acende quando o comando remoto envia um sinal para a unidade interior.
		Infográfico: a função temporizador ligar/desligar o está ativa.
		Exibição de valor: mostra o nível atual do ventilador. Existem vários níveis (barras) e a configuração AUTO para regulação automática.
4		Infográfico: a função automática de oscilação vertical está ativa (para cima/baixo).
		Infográfico: o arrefecimento rápido/aquecimento rápido está ativo.

Tab. 8 Símbolos no visor

3.3 Utilização do comando à distância

O alcance do sinal é de 8 m. Objetos no caminho ou o uso de certas lâmpadas fluorescentes na mesma sala podem afetar a transmissão do sinal.

- ▶ Aponte o comando para a janela de receção de sinal do dispositivo e pressione o botão desejado.
O dispositivo emite um sinal sonoro quando recebe um sinal.

INDICAÇÃO

O funcionamento correto do comando pode ser prejudicado permanentemente.

- ▶ Não exponha o comando à luz solar direta.
- ▶ Não deixe o comando perto de um aquecedor.
- ▶ Proteja o comando contra humidade e choques.

3.4 Definir o modo de operação principal



Ligar e desligar o aparelho

- ▶ Pressione o botão  para ligar ou desligar o dispositivo.
O dispositivo inicia no modo de operação definido.

As configurações também podem ser feitas quando o dispositivo está desligado. O dispositivo guarda as configurações, mesmo em caso de falta de energia.

Funcionamento automático





No modo automático, o dispositivo alterna automaticamente entre os modos de aquecimento e arrefecimento para manter a temperatura desejada.

- ▶ Pressione a tecla **Mode** repetidamente até  aparecer no visor.
- ▶ Defina a temperatura desejada usando os botões  e .





A velocidade do ventilador não pode ser definida no modo automático.

Modo de arrefecimento

- ▶ Pressione a tecla **Mode** repetidamente até  aparecer no visor.
- ▶ Pressione o botão  repetidamente até que a velocidade de ventilação desejada seja atingida.
- ▶ Defina a temperatura desejada usando os botões  e .



Modo ventilação

- ▶ Pressione a tecla **Mode** repetidamente até  aparecer no visor.
- ▶ Pressione o botão  repetidamente até atingir o nível de ventilação desejado. Pode selecionar **AUTO** para o controlo automático.



A temperatura não pode ser definida ou exibida no modo ventilação.





Modo desumidificação

- ▶ Pressione a tecla **Mode** repetidamente até  aparecer no visor.
- ▶ Defina a temperatura desejada com os botões  e .



A velocidade do ventilador não pode ser definida no modo de desumidificação.

Modo de aquecimento

- ▶ Pressione o botão **Mode** até  aparecer no visor.
- ▶ Defina a temperatura desejada com os botões  e .
- ▶ Pressione o botão  repetidamente até que a velocidade de ventilação desejada seja atingida.



Se a temperatura exterior for muito baixa, a capacidade de aquecimento do sistema de ar condicionado pode não ser suficiente. Recomendamos adicionar geradores de calor adicionais.

3.5 Operação descendente

Esta função é usada para economizar energia durante os períodos de descanso. Após uma hora, o dispositivo aquece ou arrefece com menos força. Para fazer isso, a temperatura definida é alterada por 1 °C. Após duas horas, a temperatura ajustada muda para outro 1 °C. Depois permanece na nova temperatura.

- ▶ Pressionar a tecla  para ligar ou desligar o modo noturno.



A função não está disponível no modo de desumidificação e no modo de ventilação.

3.6 Função Seguir (Follow Me)

Esta função ativa o comando para medir a temperatura no local atual a cada 3 minutos. A unidade interior agora é controlada dependendo desses valores medidos.

Ligar ou desligar a função:

- ▶ Premir a tecla **Set** várias vezes até que seja exibido .
- ▶ Confirmar a seleção com a tecla **OK**.







A função está disponível apenas nos modos de arrefecimento, aquecimento e automático.





3.7 Definir o temporizador

Os temporizadores de ativação e desativação podem ser definidos de 0 a 24 horas, durante as primeiras 10 horas com um incremento de 30 minutos e, em seguida, com um incremento de 1 hora. O temporizador é cancelado definindo 0 horas.

Definir temporizador de ativação

- ▶ Pressione o botão  repetidamente até o símbolo  aparecer.
- ▶ Pressione o botão  ou  para definir o tempo desejado. A configuração é aceita após um curto período de tempo.

Definir o temporizador de desativação

- ▶ Pressione o botão  repetidamente até o símbolo  aparecer.
- ▶ Pressione o botão  ou  para definir o tempo desejado. A configuração é aceita após um curto período de tempo.

Cancelar temporizador

- ▶ Use o botão  para selecionar o temporizador apropriado.
- ▶ Defina 0,0 horas. O temporizador para após um curto período de tempo.

Combinar temporizadores

Os dois temporizadores podem ser configurados em simultâneo. Cada temporizador pode ser programado para ser ativado antes do outro.

- ▶ Ligar e desligar o temporizador. As configurações são combinadas automaticamente.

Hora atual	13:00 horas
Configuração do temporizador de ativação	4,0 h
Configuração do temporizador de desativação	8,5 h
Hora de ativação	17:00 horas
Hora de desativação	21:30 horas

Tab. 9 Exemplo



Os temporizadores de ativação e desativação não podem ser programados para operar o dispositivo com temperaturas diferentes ou outras configurações.

3.8 Outras funções

3.8.1 Definir função de oscilação

INDICAÇÃO

Se as lamelas da abertura de ventilação permanecerem na posição mais baixa por um longo período de tempo durante o arrefecimento, poderá vazar condensação. O ajuste vertical manual das lamelas da abertura de ventilação pode conduzir ao mau funcionamento.

- ▶ Use apenas o comando remoto para ajustar verticalmente as lamelas da abertura de ventilação.

Oscilação horizontal (esquerda/direita)

A posição horizontal deve ser ajustada manualmente.

- ▶ Desligue a unidade interior e desconecte a alimentação elétrica.
- ▶ Mova o defletor de ar para baixo (→ imagem 2).
- ▶ Girar as lamelas da abertura de ventilação horizontalmente para a posição desejada.
- ▶ Mova o defletor de ar para a posição original.

Oscilação vertical automática (para cima/baixo)

- ▶ Mantenha pressionado o botão **Swing** por mais de 2 segundos para ativar a oscilação vertical automática. O comando mostra o símbolo .

- ▶ Para finalizar a oscilação vertical automática: pressione o botão **Swing** novamente.

Oscilar a lamela da abertura de ventilação manualmente (para cima/baixo)

- ▶ Pressionar a tecla **Swing** repetidamente, até que a posição pretendida esteja ajustada.

O configuração muda na seguinte sequência:

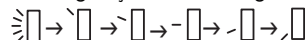

Posição de limpeza

A lamela da abertura de ventilação pode ser movida para uma posição especial para facilitar a limpeza (dependendo do modelo).



- ▶ Com o dispositivo desligado, pressione continuamente os botões **Mode** e **Swing** simultaneamente durante um segundo.
- ▶ Para sair da posição de limpeza: pressione continuamente os dois botões novamente.

3.8.2 Alternar exibição e campainha de alarme (Mute Mode)

- ▶ Para ligar ou desligar o visor na unidade interior e a campainha de alarme: premir o botão **LED**.
- ▶ Para exibir a temperatura atual da sala: mantenha o botão **LED** pressionado durante 5 segundos.
- ▶ Para exibir a temperatura definida: manter pressionado o botão **LED** durante mais 5 segundos.

3.8.3 Função de atalho

A unidade interior memoriza as configurações atual e anterior, como o modo de funcionamento, temperatura e velocidade do ventilador. A função de atalho pode mudar entre as configurações anterior e atual.

- ▶ Pressionar a tecla  para mudar para a configuração anterior.
- ▶ Manter a tecla  pressionada por mais de dois segundos para mudar para a configuração atual.

3.8.4 Arrefecimento rápido/Aquecimento rápido

No caso de arrefecimento rápido/aquecimento rápido, a unidade interior opera no máximo para aquecer ou arrefecer a divisão rapidamente.

- ▶ Arrefecimento rápido: ligue o modo de arrefecimento e pressione o botão **Turbo**.
- ▶ Aquecimento rápido: ligue o modo de aquecimento e pressione o botão **Turbo**.

Concluir função:

- ▶ Pressione o botão **Turbo** novamente.

3.8.5 Auto-limpeza (I clean)

O dispositivo tem uma função de auto-limpeza do evaporador. A auto-limpeza congela poeira, mofo e gordura. Depois, tudo é rapidamente descongelado e seco com ar quente.

- ▶ Para ativar a auto-limpeza: pressione o botão **Clean**. O visor da unidade interna mostra **CL** durante a auto-limpeza. A auto-limpeza termina automaticamente após 20 a 45 minutos.

3.8.6 Proteção contra congelamento (8 °C Heating)

A proteção contra congelamento pode ser ativada para manter a temperatura ambiente pelo menos 8 °C.

- ▶ Pressione o botão  durante 1 segundo no modo de aquecimento 2x. O dispositivo permanece desligado até a temperatura cair abaixo de 8 °C.

Concluir função:

- ▶ Pressione o botão , botão **Mode**, botão **Turbo** ou botão **Clean**.

3.8.7 Bloqueio de teclas

Os botões no comando podem ser bloqueados com o bloqueio de teclas.

- ▶ Para ativar/desativar o bloqueio de teclas: pressione o botão **Clean** e o botão **Turbo** simultaneamente durante 5 segundos. Quando o bloqueio de teclas é ativado, o visor mostra o símbolo .

4 Eliminação de avarias

4.1 Indicação de avarias (Self diagnosis function)

Se ocorrer uma avaria durante a operação, os LEDs irão piscar por um longo período de tempo ou o display exibirá um código de avaria (por exemplo EH 02).

Se ocorrer uma avaria por mais de 10 minutos:

- ▶ Desconecte a alimentação elétrica por um curto período de tempo e ligue a unidade interior novamente.

Caso não seja possível eliminar uma avaria:

- ▶ Ligue para o atendimento ao cliente e forneça o código de avaria e os dados do aparelho.

4.2 Avarias sem indicação no display

Se ocorrerem avarias durante a operação que não podem ser eliminadas:

- ▶ Ligue para o atendimento ao cliente e relate o mau funcionamento e os dados do dispositivo.

Avaria	Causa possível
O desempenho da unidade interior é muito fraco.	Temperatura ajustada muito alta ou muito baixa.
	O filtro de ar está sujo e precisa de ser limpo.
	Influência ambiente desfavorável na unidade interior, por exemplo devido a obstáculos à frente das aberturas de ar dos dispositivos, devido a portas/janelas abertas na sala ou devido a fortes fontes de calor na sala.
	A função silêncio está ativada e impede o uso de toda a potência.
A unidade interior não liga.	A unidade interior possui um mecanismo de proteção contra sobrecarga. Pode levar 3 minutos para reiniciar a unidade interior.
	As pilhas do comando estão gastas.
	O temporizador está ligado.
O modo de funcionamento muda de arrefecimento ou aquecimento para modo de ventilação.	A unidade interior altera o modo de operação para evitar a formação de gelo.
	A temperatura definida foi atingida por enquanto.
A unidade interior cria névoa branca.	Em regiões húmidas, uma grande diferença de temperatura entre o ar interior e o ar condicionado pode causar névoa branca.
A unidade interior e exterior criam névoa branca.	Se a operação de aquecimento começar imediatamente após a a descongelação automática, poderá surgir névoa branca devido ao aumento da humidade.
A unidade interior e exterior fazem barulho.	Pode ocorrer um ruído estridente na unidade interior quando o defletor de ar comuta a sua posição.
	Um chiado silencioso durante a operação é normal. É causado pelo fluxo do refrigerante.
	Um som estridente pode ocorrer porque as partes de metal e plástico do dispositivo se expandem ou contraem durante o aquecimento/arrefecimento.
	A unidade exterior faz vários outros ruídos normais durante a operação.
A unidade interior ou exterior emite poeira.	Durante períodos mais longos de desativação, pode acumular poeira nos dispositivos se eles não estiverem cobertos.
Mau cheiro durante a operação.	Maus cheiros do ar podem entrar no dispositivo e espalhar-se.
	O filtro de ar pode estar com mofo e precisa de ser limpo.
O ventilador da unidade exterior não funciona continuamente.	O ventilador é regulado de maneira diferente para uma operação ideal.
A operação é irregular ou imprevisível ou a unidade interior não está a responder.	A interferência de torres de rede móvel ou outros amplificadores de sinal pode afetar a unidade interior.
	▶ Desconecte a unidade interior da fonte de alimentação por um curto período de tempo e reinicie.
O defletor de ar ou a lamela da abertura de ventilação não está a mover-se corretamente.	O defletor de ar ou as lamelas da abertura de ventilação foram ajustadas manualmente ou não foram instaladas corretamente.
	▶ Desligue a unidade interior e verifique se os componentes estão encaixados corretamente.
	▶ Ligue a unidade interior.

Tab. 10

5 Manutenção



CUIDADO

Risco de choque elétrico ou peças móveis

- ▶ Desconecte a fonte de alimentação antes de todos os trabalhos de manutenção.
- ▶ Somente as etapas de manutenção não listadas aqui são realizadas por uma empresa especializada autorizada.

5.1 Substituir as pilhas

Precisa de 2 pilhas AAA. A utilização de pilhas recarregáveis não é recomendado.

- ▶ Retire a tampa do compartimento das pilhas (→ imagem 3).
- ▶ Coloque pilhas novas e preste atenção à polaridade correta.
- ▶ Volte a colocar a tampa do compartimento das pilhas.

5.2 Limpeza do dispositivo e do comando

INDICAÇÃO

Danos no dispositivo devido a limpeza inadequada!

- ▶ Não borrife ou derrame água diretamente sobre o dispositivo.
 - ▶ Não use água quente, pó de limpeza ou solventes fortes.
-
- ▶ Limpe a unidade interior e o comando com um pano macio para limpeza.
 - ▶ A unidade exterior deve ser limpa apenas por uma empresa especializada autorizada.

5.3 Limpar o filtro de ar

INDICAÇÃO

O filtro de ar pode deformar-se sob a luz direta do sol.

- ▶ Não exponha os filtros de ar à luz solar direta.

Limpe os filtros de ar a cada 2 semanas e antes e após um longo período de desativação.

- ▶ Desligue a unidade interior.
- ▶ Abra o painel frontal da unidade interior.
- ▶ Empurre o filtro de ar para cima e puxe-o para fora (→ imagem 4).
- ▶ Remova os pequenos filtros de ar, se houver (→ imagem 1, [2]).
- ▶ Limpe os pequenos filtros de ar com um aspirador manual.
- ▶ Lave o filtro de ar grande com água morna e detergente neutro e seque à sombra.
- ▶ Reinstale os filtros de ar pequenos e filtro de ar grande.

5.4 Desativação longa

Antes da desativação:

- ▶ Limpar o filtro de ar.
- ▶ Ative a auto-limpeza da unidade interior com o botão **Clean**.
- ▶ Após a auto-limpeza, ligue o ventilador até que a unidade interior esteja seca.
- ▶ Desligue a unidade interior e desconecte-a da fonte de alimentação.
- ▶ Retire as pilhas do comando.
- ▶ Proteja os dispositivos contra poeira.

5.5 Operação manual

INDICAÇÃO

Danos no dispositivo devido a operação inadequada

A operação manual não se destina ao uso permanente.

- ▶ Use apenas para fins de teste ou em caso de emergência.
 - ▶ Use apenas por um curto período de tempo.
-
- ▶ Desligue a unidade interior.
 - ▶ Abra o painel frontal da unidade interior.
 - ▶ Pressione o botão do modo manual com um objeto fino:
 - Pressione uma vez: o modo automático é ativado.
 - Pressione duas vezes: o modo de arrefecimento é ativado.
 - Pressione três vezes: a unidade interior é desligada.
 - ▶ Use o comando para restaurar a operação normal.

6 Proteção ambiental e eliminação

Proteção do meio ambiente é um princípio empresarial do Grupo Bosch. Qualidade dos produtos, rentabilidade e proteção do meio ambiente são objetivos com igual importância. As leis e decretos relativos à proteção do meio ambiente são seguidas à risca.

Para a proteção do meio ambiente são empregados, sob considerações económicas, as mais avançadas técnicas e os melhores materiais.

Embalagem

No que diz respeito à embalagem, participamos nos sistemas de reciclagem vigentes no país, para assegurar uma reciclagem otimizada.

Todos os materiais de embalagem utilizados são ecológicos e recicláveis.

Aparelho usado

Aparelhos obsoletos contêm materiais que podem ser reutilizados. Os módulos podem ser facilmente separados e os plásticos são identificados. Desta maneira, poderão ser separados em diferentes grupos e posteriormente enviados a uma reciclagem ou eliminados.

Aparelhos elétricos e eletrónicos em fim de vida



Este símbolo significa que o produto não pode ser eliminado com outros resíduos, mas tem de ser levado para os pontos de recolha de resíduos para tratamento, recolha, reciclagem e eliminação.

O símbolo é válido para países que possuem diretivas relativas a resíduos eletrónicos, por ex., "Diretiva da União Europeia 2012/19/CE sobre aparelhos elétricos e eletrónicos em fim de vida". Estas disposições definem o quadro regulamentador da diretiva válido para o retorno e reciclagem de aparelhos eletrónicos usados em cada país.

Os aparelhos eletrónicos que podem conter substâncias perigosas têm de ser reciclados de forma responsável para minimizar os possíveis danos ao meio ambiente e perigos para a saúde das pessoas. Para esse efeito, a reciclagem de resíduos eletrónicos contribui para a preservação de recursos naturais.

Para obter mais informações sobre a eliminação ecologicamente segura de aparelhos elétricos e eletrónicos usados, contacte as entidades responsáveis do local, a empresa de eliminação de resíduos ou distribuidor no qual comprou o produto.

Pode encontrar mais informações aqui:
www.weee.bosch-thermotechnology.com/

Baterias

As baterias não devem ser descartadas no lixo doméstico. As baterias gastas devem ser descartadas nos sistemas de recolha locais.

Gás refrigerante R410a

O aparelho contém gases fluorados com efeito de estufa R410A (potencial de aquecimento global 2088¹⁾) que não seja inflamável e possua uma baixa toxicidade (A1).

A quantidade contida é indicada na placa de identificação da unidade exterior.

Os refrigerantes são um perigo para o meio ambiente e devem ser recolhidos e descartados separadamente.

1) com base no anexo I do Regulamento (UE) nº 517/2014 do Parlamento e do Conselho Europeu, de 16 de abril de 2014.

Содержание

1	Пояснения условных обозначений и указания по безопасности	53
1.1	Пояснения условных обозначений	53
1.2	Общие указания по технике безопасности	54
1.3	Указания к данной инструкции	55
2	Информация об изделии	55
2.1	Декларация о соответствии	55
2.2	Условия хранения и срок службы	55
2.3	Структура серийного номера	56
2.4	Технические характеристики пульта дистанционного управления	56
3	Управление	56
3.1	Обзор внутреннего блока	56
3.2	Обзор пульта дистанционного управления	56
3.3	Использование пульта дистанционного управления	57
3.4	Настройка главного режима работы	57
3.5	Пониженный режим	58
3.6	Функция Follow me (Follow Me)	58
3.7	Настройка таймера	58
3.8	Прочие функции	58
3.8.1	Настройка функции поворота	58
3.8.2	Переключение индикации и зуммера сигнала тревоги (Mute Mode)	59
3.8.3	Функция быстрой настройки	59
3.8.4	Быстрое охлаждение/быстрый нагрев	59
3.8.5	Самоочистка (I clean)	59
3.8.6	Защита от замерзания (8 °C Heating)	59
3.8.7	Блокировка кнопок	59
4	Устранение неисправностей	59
4.1	Неисправности с индикацией (Self diagnosis function)	59
4.2	Неисправности без индикации	59
5	Техническое обслуживание	60
5.1	Замена элементов питания	60
5.2	Чистка оборудования и пульта дистанционного управления	60
5.3	Очистка воздушного фильтра	60
5.4	Вывод из эксплуатации на длительный срок	61
5.5	Ручной режим	61
6	Охрана окружающей среды и утилизация	61

1 Пояснения условных обозначений и указания по безопасности

1.1 Пояснения условных обозначений

Предупреждения

Выделенные слова в начале предупреждения обозначают вид и степень тяжести последствий, наступающих в случае непринятия мер безопасности.

Следующие слова определены и могут применяться в этом документе:



ОПАСНОСТЬ означает получение тяжёлых, вплоть до опасных для жизни травм.



ОСТОРОЖНО означает возможность получения тяжёлых, вплоть до опасных для жизни травм.



ВНИМАНИЕ означает, что возможны травмы лёгкой и средней тяжести.

УВЕДОМЛЕНИЕ

УВЕДОМЛЕНИЕ означает, что возможно повреждение оборудования.

Важная информация



Важная информация без каких-либо опасностей для человека и оборудования обозначается приведённым здесь знаком информации.



Изделие произведено в Китае.

Символ	Пояснение
	Дополнительную информацию см. в технической документации.
	Техобслуживание должно выполняться квалифицированным специалистом с соблюдением инструкций в руководстве по техническому обслуживанию.
	Во время эксплуатации выполняйте требования инструкции по эксплуатации.
	Знак номинальной теплопроизводительности
	Знак номинальной холодопроизводительности
	Знак контура охлаждения со стороны высокого давления (вверху) и стороны низкого давления (внизу)
	Обозначение соответствия требованиям EAC для товаров на рынке государств-членов Евразийского экономического союза
	Этот знак указывает на отдельный сбор электрического и электронного оборудования.

Таб. 1

1.2 Общие указания по технике безопасности

⚠ Указания для целевой группы

Эта инструкция предназначена для конечных потребителей, эксплуатирующих систему кондиционирования воздуха. Выполняйте указания, содержащиеся во всех основных инструкциях для системы. Несоблюдение инструкций может привести к повреждению оборудования и травмам людей вплоть до угрозы их жизни.

- ▶ Перед эксплуатацией всех компонентов системы прочитайте инструкцию по эксплуатации и сохраните ее.
- ▶ Соблюдайте правила техники безопасности и обращайте внимание на предупреждающие надписи.

⚠ Применение по назначению

Внутренний блок предназначен для монтажа внутри здания с подключением к наружному блоку с использованием дополнительных системных компонентов, например систем управления.

Наружный блок предназначен для монтажа за пределами здания с подключением к одному или нескольким внутренним блокам с использованием дополнительных системных компонентов, например систем управления.

Любое другое использование считается применением не по назначению. Исключается любая ответственность за применение не по назначению и за повреждения, возникшие в результате подобного применения.

Монтаж в нестандартных местах (подземный гараж, технические помещения, балконы или любые другие полуоткрытые территории):

- ▶ Прежде всего необходимо соблюдать требования к месту установки, приведенные в технической документации.

⚠ Общие опасности, связанные с хладагентом

- ▶ Данное оборудование наполнено хладагентом. Хладагент при контакте с огнем может образовывать ядовитые газы.
- ▶ Поручите регулярные проверки и техническое обслуживание установки сертифицированному специализированному предприятию.
- ▶ Если имеется подозрение на утечку хладагента, хорошо проверьте помещение и известите специализированное предприятие.

⚠ Переделка и ремонт

Неквалифицированно выполненные изменения конструкции системы кондиционирования воздуха могут привести к угрозе жизни и здоровью и/или материальному ущербу.

- ▶ Все работы должны выполнять только специалисты сервисного предприятия, имеющие разрешение на проведение таких работ.
- ▶ Запрещается выполнять любые изменения наружного, внутреннего блока или других частей системы кондиционирования воздуха.
- ▶ Перед началом техобслуживания системы кондиционирования воздуха отключите электроснабжение.

⚠ Указания по обращению с системой

Неправильное использование системы кондиционирования воздуха может привести к проблемам со здоровьем.

- ▶ Не подвергайте тело воздействию воздушного потока в течение длительного времени.
- ▶ При использовании системы в помещениях, предназначенных для младенцев, детей, пожилых людей, лежачих больных или людей с ограниченными возможностями, убедитесь в том, что температура помещения подходит для находящихся в нем людей.
- ▶ Не помещайте в систему никакие предметы, они могут повредиться.

Неправильное обращение с системой может привести к снижению производительности или к повреждению оборудования/угрозе жизни и здоровью.

- ▶ Не блокируйте места входа и выхода воздуха из системы.
- ▶ Во время эксплуатации двери и окна должны быть закрыты.
- ▶ Защитите внутренний блок от проникновения воды.
- ▶ Регулярно проверяйте износ и прочность крепления монтажного каркаса наружного блока.
- ▶ На наружном блоке не должно находиться ничего тяжелого, например предметы или люди.
- ▶ Сводите к минимуму наличие пыли, паров и влаги в помещении для установки внутреннего блока.
- ▶ Не используйте легковоспламеняющиеся газы вблизи оборудования, например газы из баллончиков.
- ▶ Если вам кажется, что с кондиционером что-то не в порядке (например, запах гари, неисправный кабель), немедленно прекратите эксплуатацию и отключите электроснабжение.

Чистка и техническое обслуживание

Неправильная чистка или неправильное техобслуживание системы кондиционирования воздуха может привести к снижению мощности оборудования или к повреждению оборудования/угрозе жизни и здоровью.

- ▶ Соблюдайте все указания по техническому обслуживанию, приведенные в настоящей инструкции.
- ▶ В случае использования вместе с теплогенераторами, оснащенными горелками, или иными источниками тепла, во избежание нехватки кислорода необходимо обеспечить надлежащую вентиляцию помещения.
- ▶ При запланированном выводе из эксплуатации на длительное время выключите систему кондиционирования воздуха и отключите ее от сети электроснабжения.
- ▶ Не блокируйте конденсатоотвод системы кондиционирования воздуха.
- ▶ Не касайтесь системы кондиционирования воздуха мокрыми руками.

Безопасность электрических приборов, используемых в быту и в других подобных целях

Для предотвращения опасностей, исходящих от электрических приборов, в соответствии с EN 60335-1 действуют следующие положения: «Этим оборудованием могут пользоваться дети старше 8 лет, а также лица со сниженными физическими, сенсорными или психическими способностями или имеющие недостаточно опыта и знаний, если они действуют под надзором или прошли обучение относительно безопасного применения оборудования и понимают исходящие от него опасности. Не разрешайте детям играть с оборудованием.»

«Если повреждён сетевой провод, то его должен заменить изготовитель, его сервисная служба или квалифицированный специалист, чтобы провод не представлял опасности.»

1.3 Указания к данной инструкции

Все изображения собраны в конце данной инструкции. В тексте имеются ссылки на изображения.

Некоторые модели изделия могут отличаться от иллюстраций в данной инструкции.

2 Информация об изделии

2.1 Декларация о соответствии



Это оборудование по своей конструкции и рабочим характеристикам соответствует Евразийского таможенного союза.

Маркировка ЕАС подтверждает соответствие изделия всем обязательным к применению правовым нормам, которые предусматривают нанесение этой маркировки.

Полный текст Декларации соответствия приведён на сайте: <https://bosch-ru.boschtt-documents.com/index/td>.

2.2 Условия хранения и срок службы

Действующий технический стандарт для российского рынка:

- ТР ТС 004/2011
- ТР ТС 020/2011
- ТР ТС 037/2016

Срок службы изделия	10 года
Срок хранения изделия	2 года
Температура окружающей среды при хранении	-10...50 °C
Влажность воздуха при хранении	0...85 %

Таб. 2

Изделия должны храниться в закрытом, светлом и достаточно просторном помещении. Пол должен быть ровным, без углублений и по возможности непыльным. Склад должен быть оборудован взрывозащищенной системой вентиляции. Любое электрооборудование должно устанавливаться на высоте более 1,5 м.

2.3 Структура серийного номера

Пример серийного номера: 86DM-137-000001-773961804

Пример	Количество знаков	Информация	Формат
86DM	4	Завод	буквенно-цифровой
137	3	Дата изготовления (с точностью до месяца)	буквенно-цифровой
000001	6	Порядковый номер	цифровой
773961804	10	Номер артикула	буквенно-цифровой

Таб. 3 Структура серийного номера

Конвертирование 3-значного кода в дату изготовления:

- Изучите таблицу на странице 63 или откройте сайт по следующей ссылке:

www.bosch-climate.ru/FD-Codes

- Найдите такой же 3-значный код. В соответствующем столбце будет отображаться месяц, а в соответствующей строке — год изготовления.

В рассматриваемом примере получается следующая дата изготовления: январь 2021 г.

год	месяц			
	Январь	Февраль	Март	...
2021	137	138	139	...
2022	237	238	239	...
2023	337	338	339	...
...

Таб. 4 Конвертирование 3-значного кода в дату изготовления.

2.4 Технические характеристики пульта дистанционного управления

Напряжение электропитания	2 AAA элементы питания
Дальность действия сигнала	8 м
Допустимая температура окружающей среды	-5 °C ... 60 °C

Таб. 5

3 Управление

3.1 Обзор внутреннего блока

Пояснения к рис. 1:

- [1] Верхняя пластиковая крышка
- [2] Место для малого фильтра
- [3] Воздушный фильтр
- [4] Обратная сторона дисплея
- [5] Кнопка ручного режима
- [6] Воздухонаправляющий щиток

Дисплей внутреннего блока

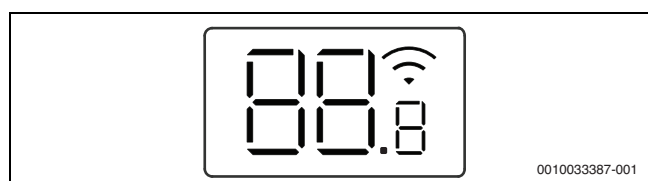

Символ	Пояснение
Число	Индикация температуры
	Отображается при включении некоторых функций. При выключенном внутреннем блоке показывает, что активен таймер Вкл.
OF	Отображается при выключении некоторых функций.
dF	Активно автоматическое оттаивание
FP	Активна защита от замерзания: внутренний блок поддерживает температуру помещения не ниже 8 °C.
CL	Активна функция самоочистки (I clean)
Ex, Pх, Fx	Код неисправности («х» означает любую цифру).

Таб. 6 Символы на дисплее

3.2 Обзор пульта дистанционного управления

Кнопки пульта дистанционного управления

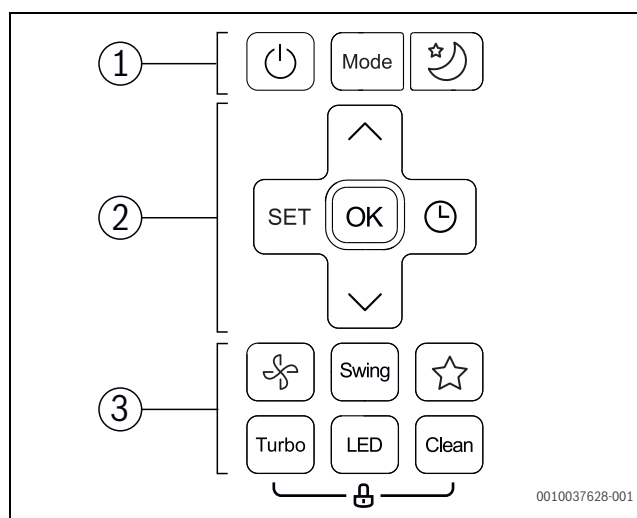

Поз.	Кнопка	Эксплуатация
1		Включение/выключение.
	Режим	Настройка режима работы.
		Пониженный режим
2	SET	Выбор расширенных рабочих функций.
	OK	Подтвердите выбор.
		Настройка таймера.
		Увеличение температуры.
		Уменьшение температуры.
3		Скорость вентилятора
	Swing	Настройка функции поворота.
		Функция быстрой настройки: восстановление предыдущей настройки.
	Turbo	Быстрое охлаждение/быстрый нагрев
	LED	Выключение дисплея внутреннего блока и зуммера сигнала тревоги (Mute Mode).
	Clean	Самоочистка (I clean)

Таб. 7 Кнопки пульта дистанционного управления

Индикация на пульте дистанционного управления

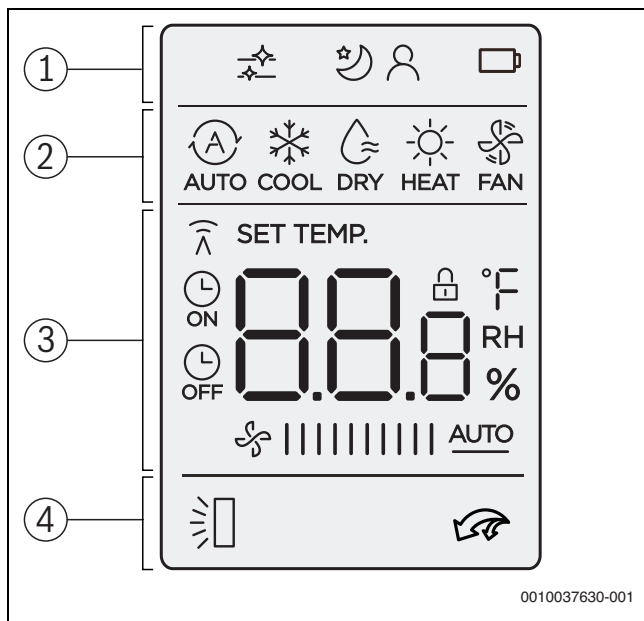

Поз.	Символ	Пояснение
1		Информационный знак: активна самоочистка (I clean).
		Рабочая функция: активен пониженный режим.
		Рабочая функция: активна функция Follow me (Follow Me); измерение температуры на пульте дистанционного управления.
		Информационный знак: беспроводная функция управления.
		Информационный знак: состояние элементов питания
2		Режим работы: автоматический
		Режим работы: режим охлаждения
		Режим работы: режим осушения
		Режим работы: режим нагрева
		Режим работы: режим "Только вентилятор"
3		Индикация значений: по умолчанию отображает настроенную температуру, скорость вентилятора или (при активированном таймере) настройки таймера.
		Информационный знак: индикация передачи сигнала; загорается в том случае, когда пульт дистанционного управления передает сигнал на внутренний блок.
		Информационный знак: активен Таймер Вкл./Выкл.
		Индикация значений: отображает текущую скорость вентилятора. Доступно несколько уровней мощности (полосы) и настройка AUTO для автоматического регулирования.
	4	
		Информационный знак: активно быстрое охлаждение/быстрый нагрев

Таб. 8 Символы на дисплее

3.3 Использование пульта дистанционного управления

Дальность действия сигнала составляет 8м. На дальность передачи сигнала могут влиять находящиеся на пути следования сигнала объекты или использование определенных люминесцентных ламп в этом помещении.

- ▶ Направьте пульт дистанционного управления на зону приема сигнала на оборудовании и нажмите нужную кнопку. После приема сигнала оборудование издает звуковой сигнал.

УВЕДОМЛЕНИЕ

Работоспособность пульта дистанционного управления может быть нарушена.

- ▶ Не оставляйте пульт дистанционного управления под прямыми солнечными лучами.
- ▶ Не оставляйте пульт дистанционного управления рядом с отоплением.
- ▶ Берегите пульт дистанционного управления от ударов и попадания влаги.

3.4 Настройка главного режима работы

Включение/выключение оборудования

- ▶ Чтобы включить или выключить систему, нажмите кнопку

Настройки можно выполнять даже в выключенном состоянии. Система сохраняет настройки даже при отказе электропитания.

Автоматический режим

В автоматическом режиме система автоматически переключается между режимами нагрева и охлаждения с целью поддержания заданной температуры.

- ▶ Нажимайте кнопку **Mode** столько раз, пока на дисплее не появится .
- ▶ При помощи кнопок и установите нужную температуру.



В автоматическом режиме скорость вентилятора не настраивается.

Режим охлаждения

- ▶ Нажимайте кнопку **Mode** столько раз, пока на дисплее не появится .
- ▶ Нажимайте кнопку до появления нужной скорости вентилятора.
- ▶ При помощи кнопок и установите нужную температуру.

Режим "Только вентилятор"

- ▶ Нажимайте кнопку **Mode** столько раз, пока на дисплее не появится .
- ▶ Нажимайте кнопку до появления нужной скорости вентилятора. Для автоматического регулирования можно выбрать **AUTO**.



В режиме "Только вентилятор" настройка и отображение температуры недоступны.



Режим осушения

- ▶ Нажимайте кнопку **Mode** столько раз, пока на дисплее не появится .
- ▶ При помощи кнопок \wedge и \vee установите нужную температуру.



В режиме осушения скорость вентилятора не настраивается.

Режим отопления

- ▶ Нажимайте кнопку **Mode** столько раз, пока на дисплее не появится .
- ▶ При помощи кнопок \wedge и \vee установите нужную температуру.
- ▶ Нажимайте кнопку  до появления нужной скорости вентилятора.



При очень низкой температуре наружного воздуха теплопроизводительности системы кондиционирования воздуха в определенных ситуациях может не хватать. Рекомендуется подключить дополнительные теплогенераторы.

3.5 Пониженный режим

Эта функция предназначена для экономии энергии во время отдыха. Через час система осуществляет нагрев или охлаждение менее интенсивно. Для этого настроенная температура изменяется на 1 °С. Через два часа настроенная температура изменяется еще на 1 °С. После этого система работает с новой температурой без дальнейших изменений.

- ▶ Нажмите кнопку , чтобы включить или выключить пониженный режим.



Функция недоступна в режиме осушения и в режиме "Только вентилятор".

3.6 Функция Follow me (Follow Me)

Эта функция активирует пульт дистанционного управления в его текущем местонахождении для измерения температуры с промежутками в 3 минуты. С этого момента управление внутренним блоком осуществляется в зависимости от результатов измерения.

Включение или выключение функции:

- ▶ Нажимайте кнопку **Set** до тех пор, пока на дисплее не появится .
- ▶ Подтвердите кнопкой **OK**.



Функция доступна только в режиме охлаждения, режиме нагрева и в автоматическом режиме.

3.7 Настройка таймера

Таймеры Вкл. и Выкл. могут настраиваться в диапазоне от 0 до 24 часов, для первых 10 часов настройка выполняется с шагом в 30 минут, затем — с шагом в 1 час. При выборе значения 0 часов таймер отключается.

Настройка таймера Вкл.

- ▶ Нажимайте кнопку \odot столько раз, пока не появится знак .
- ▶ Нажмите кнопку \wedge или \vee , чтобы установить нужное время. Спустя небольшое время настройка активируется.

Настройка таймера Выкл.

- ▶ Нажимайте кнопку \odot столько раз, пока не появится знак .
- ▶ Нажмите кнопку \wedge или \vee , чтобы установить нужное время. Спустя небольшое время настройка активируется.

Отключение таймера

- ▶ При помощи кнопки \odot выберите соответствующий таймер.
- ▶ Установите 0.0 часов. Спустя небольшое время таймер отключится.

Комбинирование таймеров

Таймеры можно использовать одновременно. Каждый таймер можно настроить так, чтобы он активировался перед другим таймером.

- ▶ Настройте таймер Вкл. и Выкл. Настройки скомбинируются автоматически.

Текущее время	13:00 час
Настройка таймера Вкл.	4,0 ч
Настройка таймера Выкл.	8,5 ч
Время включения	17:00 час
Время выключения	21:30 час

Таб. 9 Пример



Таймеры Вкл. и Выкл. нельзя использовать для настройки системы под работу с разными температурами или настройками.

3.8 Прочие функции

3.8.1 Настройка функции поворота

УВЕДОМЛЕНИЕ

Если воздушная ламель в режиме охлаждения в течение длительного времени будет оставаться в крайнем нижнем положении, может появиться конденсат. Принудительное ручное перемещение воздушной ламели по вертикали может привести к неисправностям.

- ▶ Для регулировки воздушной ламели по вертикали пользуйтесь исключительно пультом дистанционного управления.

Поворот по горизонтали (влево/вправо)

Горизонтальное положение следует настроить вручную.





- ▶ Выключите внутренний блок и прервите электроснабжение.
- ▶ Откиньте воздушный дефлектор вниз (\rightarrow рис. 2).
- ▶ Воздушную ламель поверните рукой по горизонтали в требуемое положение.
- ▶ Верните воздушный дефлектор в первоначальное положение.

Автоматический поворот по вертикали (вверх/вниз)

- ▶ Для активации автоматического поворота по вертикали нажмите и удерживайте кнопку **Swing** дольше 2 секунд. На пульте дистанционного управления появится знак .
- ▶ Для завершения автоматической регулировки поворота по вертикали: повторно нажмите кнопку **Swing**.

Регулировка воздушной ламели вручную (вверх/вниз)

- ▶ Нажимайте кнопку **Swing** до тех пор, пока не будет настроено нужное положение. Настройки меняются в следующей последовательности:

 \rightarrow  \rightarrow  \rightarrow  \rightarrow 

Положение очистки

Для облегчения очистки воздушную ламель можно переводить в специальное положение (зависит от модели).

- ▶ При выключенной системе одновременно нажмите кнопки **Mode** и **Swing** на одну секунду.
- ▶ Для отключения положения очистки: еще раз нажмите обе кнопки.

3.8.2 Переключение индикации и зуммера сигнала тревоги (Mute Mode)

- ▶ Для включения и выключения дисплея внутреннего блока и зуммера сигнала тревоги: нажмите кнопку **LED**.
- ▶ Для просмотра текущей температуры помещения: нажмите и удерживайте кнопку **LED** 5 секунд.
- ▶ Для просмотра настроенной температуры: нажмите и удерживайте кнопку **LED** еще 5 секунд.

3.8.3 Функция быстрой настройки

Внутренний блок запоминает текущую и предыдущую настройку, такую как режим работы, температура и скорость вентилятора. Функция быстрой настройки может переключаться между предыдущей и текущей настройками.

- ▶ Нажмите кнопку ☆, чтобы перейти к предыдущей настройке.
- ▶ Нажмите и удерживайте кнопку ☆ более двух секунд, чтобы перейти к текущей настройке.

3.8.4 Быстрое охлаждение/быстрый нагрев

При быстром охлаждении/быстром нагреве внутренний блок работает с максимальной мощностью, что позволяет быстро нагревать или охлаждать помещение.

- ▶ Быстрое охлаждение: включите режим охлаждения и нажмите кнопку **Turbo**.

- ▶ Быстрый нагрев: включите режим нагрева и нажмите кнопку **Turbo**.

Отключение функции:

- ▶ Ещё раз нажмите кнопку **Turbo**.

3.8.5 Самоочистка (I clean)

В системе реализована функция самоочистки испарителя. При самоочистке замораживаются пыль, плесень и жир. Затем все быстро размораживается и высушивается горячим воздухом.

- ▶ Для активации самоочистки: нажмите кнопку **Clean**. Во время самоочистки на дисплее внутреннего блока отображается **CL**. Через 20–45 минут процесс самоочистки завершается автоматически.

3.8.6 Защита от замерзания (8 °C Heating)

Защиту от замерзания можно активировать для поддержания температуры помещения не ниже 8 °C.

- ▶ В режиме нагрева 2x в течение 1 секунды нажмите кнопку √. Система будет оставаться выключенной до тех пор, пока температура не упадет ниже 8 °C.

Отключение функции:

- ▶ Нажмите кнопку ⏻, кнопку **Mode**, кнопку **Turbo** или кнопку **Clean**.

3.8.7 Блокировка кнопок

Функция блокировки кнопок позволяет блокировать кнопки пульта дистанционного управления.

- ▶ Для включения/выключения блокировки кнопок: одновременно нажмите кнопки **Clean** и **Turbo** и удерживайте их нажатыми в течение 5 секунд.

При активной блокировке кнопок на дисплее отображается знак .

4 Устранение неисправностей

4.1 Неисправности с индикацией (Self diagnosis function)

Если во время работы возникает неисправность, светодиоды мигают в течение длительного времени и на дисплее отображается код неисправности (например, EH 02).

4.2 Неисправности без индикации

Если во время эксплуатации возникают неисправности, устранить которые не предоставляется возможным:

- ▶ Свяжитесь с сервисной службой и сообщите неисправность, а также характеристики оборудования.

Если неисправность активна более 10 минут:

- ▶ Отключите электропитание на небольшое время и снова включите внутренний блок.

Если неисправность не устраняется, выполните следующие действия:

- ▶ Свяжитесь с сервисной службой и сообщите код неисправности и характеристики оборудования.

Неисправность	Возможная причина
Слишком низкая мощность внутреннего блока.	Установлена слишком высокая или слишком низкая температура.
	Засорился воздушный фильтр, необходимо очистить.
	Неблагоприятное влияние окружающей среды на внутренний блок, например из-за наличия препятствий перед воздушными отверстиями системы, из-за открытых дверей/окон в помещении или из-за мощного источника тепла в помещении.
	Активирован бесшумный режим, в нем подавляется полная мощность.
Внутренний блок не включается.	По причине перегрузки сработал защитный механизм внутреннего блока. До перезапуска внутреннего блока может пройти до 3 минут.
	Разрядились элементы питания в пульте дистанционного управления.
	Включен таймер.
Режим работы переключается с охлаждения на "Только вентилятор".	Внутренний блок изменяет режим работы, чтобы предотвратить образование льда.
	Настроенная температура предварительно достигнута.

Неисправность	Возможная причина
Внутренний блок генерирует белый туман.	В регионах с высокой влажностью большая разность температур воздуха в помещении и кондиционированного воздуха может приводить к возникновению белого тумана.
Внутренний блок и наружный блок генерируют белый туман.	Если сразу после автоматического оттаивания запускается режим нагрева, из-за повышенной влажности воздуха может возникать белый туман.
Внутренний блок и наружный блок издают шум.	Шумы во внутреннем блоке могут возникать в том случае, когда воздушная решетка возвращается в исходное положение.
	Небольшой шипящий звук во время эксплуатации является нормальным явлением. Он возникает из-за течения хладагента.
	Может возникать скрипящий звук, так как металлические и пластмассовые компоненты оборудования расширяются или сжимаются во время нагрева/охлаждения.
	Во время эксплуатации наружный блок может издавать и другие звуки, это нормально и не является признаком неисправностей.
Внутренний или наружный блок выбрасывает пыль.	При длительном простое после вывода из эксплуатации в оборудовании, если его не накрыть, может скапливаться пыль.
Неприятный запах во время эксплуатации.	В оборудовании могут попадать и распространяться неприятные запахи из воздуха.
	В воздушном фильтре может образоваться плесень, фильтр необходимо очищать.
Вентилятор наружного блока не работает постоянно.	Для обеспечения оптимальной эксплуатации вентилятор регулируется с помощью различных алгоритмов.
Неравномерная или непредсказуемая эксплуатация или внутренний блок не отвечает.	На работу внутреннего блока могут влиять помехи от вышек сотовой связи или сторонние усилители сигнала.
	▶ Отключите на небольшое время электроснабжение внутреннего блока, а затем перезапустите.
Воздушный дефлектор или воздушная ламель для потока воздуха перемещается неправильно.	Воздушный дефлектор или воздушная ламель были перемещены вручную или смонтированы неправильно.
	▶ Выключите внутренний блок и проверьте, правильно ли зафиксированы элементы.
	▶ Включите внутренний блок.

Таб. 10

5 Техническое обслуживание



ВНИМАНИЕ

Опасность удара электрическим током или травмирования подвижными деталями

- ▶ Перед началом любых работ по техобслуживанию отключите электропитание.
- ▶ Выполнение не указанных в данной инструкции этапов обслуживания оборудования только специализированному предприятию.

5.1 Замена элементов питания

Вам потребуется 2 элемента питания размера AAA. Не рекомендуется использовать перезаряжаемые элементы питания.

- ▶ Снимите крышку батарейного отсека (→ рис. 3).
- ▶ Вставьте новые элементы питания, соблюдая полярность.
- ▶ Закройте крышку батарейного отсека.

5.2 Чистка оборудования и пульта дистанционного управления

УВЕДОМЛЕНИЕ

Возможно повреждение оборудования из-за неквалифицированной чистки!

- ▶ Не наливайте и не распыляйте воду непосредственно на оборудование.
- ▶ Не используйте горячую воду, абразивный порошок или сильные растворители для очистки.

- ▶ Для чистки внутреннего блока и пульта дистанционного управления используйте мягкую ткань.
- ▶ Очистку наружного блока разрешается выполнять только специалистам специализированного предприятия, имеющим разрешение на такой вид работ.

5.3 Очистка воздушного фильтра

УВЕДОМЛЕНИЕ

При нахождении под прямыми солнечными лучами воздушный фильтр может деформироваться.

- ▶ Не оставляйте воздушный фильтр под прямыми солнечными лучами.

Выполняйте очистку воздушного фильтра каждые 2 недели, а также до и после вывода из эксплуатации.

- ▶ Выключите внутренний блок.
- ▶ Поднимите верхнюю пластиковую крышку внутреннего блока.
- ▶ Выдавите воздушный фильтр вверх и извлеките (→ рис. 4).
- ▶ Извлеките малые воздушные фильтры, если таковые имеются (→ рис. 1, [2]).
- ▶ Очистите малые воздушные фильтры ручным пылесосом.
- ▶ Вымойте большой воздушный фильтр в теплой воде с неагрессивным средством для очистки и высушите в тени.
- ▶ Установите на место малые воздушные фильтры и большой воздушный фильтр.

5.4 Вывод из эксплуатации на длительный срок

Перед выводом из эксплуатации на длительный срок

- ▶ Очистите воздушный фильтр.
- ▶ Активируйте самоочистку внутреннего блока кнопкой **Clean**.
- ▶ После самоочистки включите режим "Только вентилятор" до тех пор, пока не высохнет внутренний блок.
- ▶ Выключите и отсоедините внутренний блок от электроснабжения.
- ▶ Извлеките элементы питания из пульта дистанционного управления.
- ▶ Защитите блоки от пыли.

5.5 Ручной режим

УВЕДОМЛЕНИЕ

Опасность повреждения оборудования из-за неправильной эксплуатации

Ручной режим не предназначен для длительного использования.

- ▶ Используйте его только для проверок или в аварийных ситуациях.
 - ▶ Активируйте его только на короткое время.
-
- ▶ Выключите внутренний блок.
 - ▶ Поднимите верхнюю пластиковую крышку внутреннего блока.
 - ▶ Тонким предметом нажмите кнопку ручного режима охлаждения:
 - Нажать один раз: принудительное включение автоматического режима.
 - Нажать два раза: принудительное включение режима охлаждения.
 - Нажать три раза: выключение внутреннего блока.
 - ▶ Для возврата в обычный режим работы используйте пульт дистанционного управления.

6 Охрана окружающей среды и утилизация

Защита окружающей среды — это основной принцип деятельности предприятий группы Bosch.

Качество продукции, экономичность и охрана окружающей среды — равнозначные для нас цели. Мы строго соблюдаем законы и правила охраны окружающей среды.

Для защиты окружающей среды мы применяем наилучшую технику и материалы (с учетом экономических аспектов).

Упаковка

При изготовлении упаковки мы учитываем национальные правила утилизации упаковочных материалов, которые гарантируют оптимальные возможности для их переработки.

Все используемые упаковочные материалы являются экологичными и подлежат вторичной переработке.

Оборудование, отслужившее свой срок

Приборы, отслужившие свой срок, содержат материалы, которые можно отправлять на переработку.

Компоненты системы легко разделяются. Пластмасса имеет маркировку. Поэтому различные конструктивные узлы можно сортировать и отправлять на переработку или утилизировать.

Российская Федерация

ООО "Бош Термотехника"
 Вашутинское шоссе, 24
 141400 г. Химки, Московская область
 Телефон: (495) 560 90 65
www.bosch-climate.ru

Отслужившее свой срок электрическое и электронное оборудование



Этот знак означает, что продукт не должен утилизироваться вместе с другими отходами, а должен быть доставлен в пункты сбора отходов для обработки, сбора, переработки и утилизации.

Этот знак распространяется на страны, в которых действуют правила в отношении электронного лома, например, "Европейская директива 2012/19/EG об отходах электрического и электронного оборудования". Эти правила устанавливают рамочные условия, применимые к возврату и утилизации отработанного электронного оборудования в каждой стране.

Поскольку электронные устройства могут содержать опасные вещества, они требуют ответственной утилизации, чтобы минимизировать потенциальный ущерб окружающей среде и опасность для здоровья человека. Кроме того, утилизация электронного лома помогает сберечь природные ресурсы.

За более подробной информацией об экологически безопасной утилизации отработанного электрического и электронного оборудования обращайтесь в местные органы власти, в компанию по утилизации отходов или к продавцу, у которого вы приобрели изделие.

Дополнительную информацию можно найти здесь:

www.weee.bosch-thermototechnology.com/

Батарейки

Батарейки нельзя выбрасывать с бытовым мусором. Использованные батарейки должны утилизироваться через местные пункты сбора.

Хладагент R410a

В оборудовании содержится фторированный парниковый газ R410A (парниковый потенциал 2088¹⁾), который не является горючим и мало ядовит (A1).

Заправленный объем указан на заводской табличке наружного блока.

Хладагент представляет опасность для окружающей среды; поэтому он должен собираться и утилизироваться отдельно.

1) на основании приложения I Регламента (ЕС) № 517/2014 Европейского парламента и Совета от 16 апреля 2014 г.

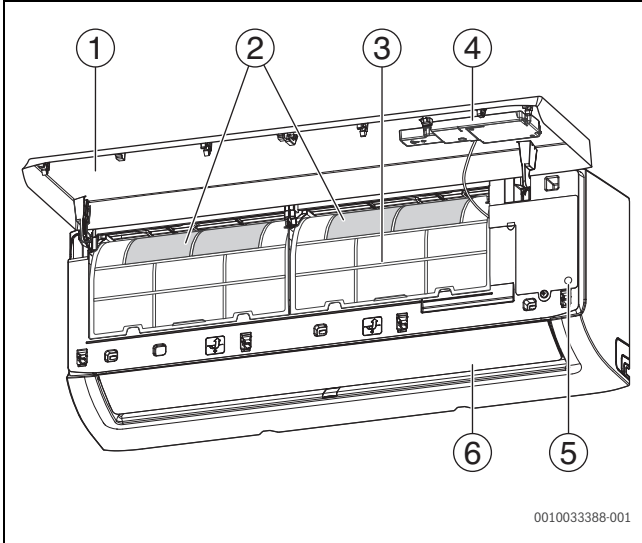

1

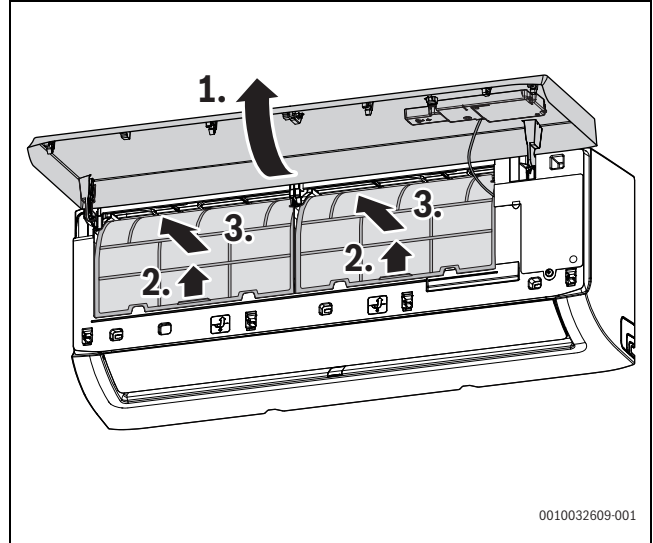

4

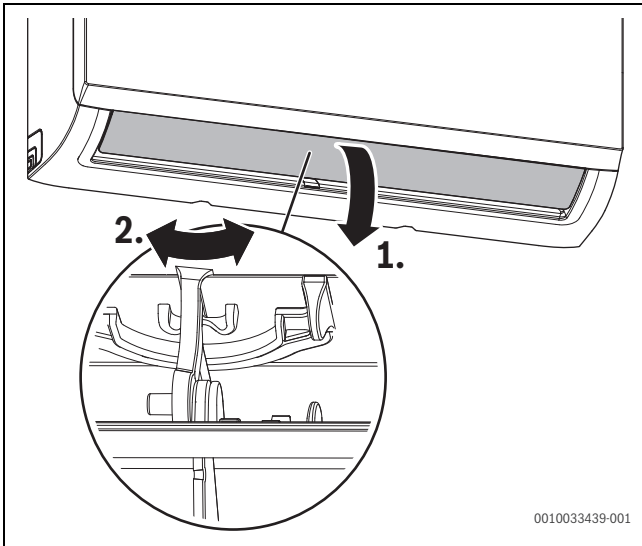

2

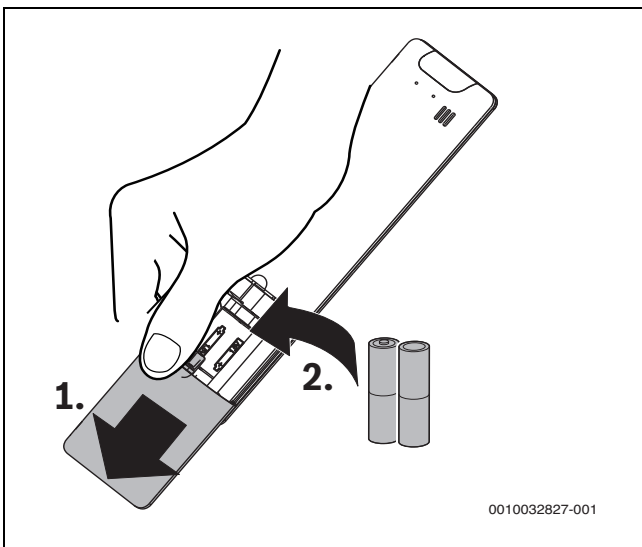

3

Year	01 – Jan	02 – Feb	03 – Mrz	04 – Apr	05 – Mai	06 – Jun	07 – Jul	08 – Aug	09 – Sep	10 – Okt	11 – Nov	12 – Dez
2021	137	138	139	140	173	174	175	176	177	178	179	180
2022	237	238	239	240	273	274	275	276	277	278	279	280
2023	337	338	339	340	373	374	375	376	377	378	379	380
2024	437	438	439	440	473	474	475	476	477	478	479	480
2025	537	538	539	540	573	574	575	576	577	578	579	580
2026	637	638	639	640	673	674	675	676	677	678	679	680
2027	737	738	739	740	773	774	775	776	777	778	779	780
2028	837	838	839	840	873	874	875	876	877	878	879	880
2029	937	938	939	940	973	974	975	976	977	978	979	980
2030	0A1	0A2	0A3	0A4	0A5	0A6	0A7	0A8	0A9	0AA	0AB	0AC
2031	1A1	1A2	1A3	1A4	1A5	1A6	1A7	1A8	1A9	1AA	1AB	1AC
2032	2A1	2A2	2A3	2A4	2A5	2A6	2A7	2A8	2A9	2AA	2AB	2AC
2033	3A1	3A2	3A3	3A4	3A5	3A6	3A7	3A8	3A9	3AA	3AB	3AC
2034	4A1	4A2	4A3	4A4	4A5	4A6	4A7	4A8	4A9	4AA	4AB	4AC
2035	5A1	5A2	5A3	5A4	5A5	5A6	5A7	5A8	5A9	5AA	5AB	5AC
2036	6A1	6A2	6A3	6A4	6A5	6A6	6A7	6A8	6A9	6AA	6AB	6AC
2037	7A1	7A2	7A3	7A4	7A5	7A6	7A7	7A8	7A9	7AA	7AB	7AC
2038	8A1	8A2	8A3	8A4	8A5	8A6	8A7	8A8	8A9	8AA	8AB	8AC
2039	9A1	9A2	9A3	9A4	9A5	9A6	9A7	9A8	9A9	9AA	9AB	9AC
2040	0B1	0B2	0B3	0B4	0B5	0B6	0B7	0B8	0B9	0BA	0BB	0BC
2041	1B1	1B2	1B3	1B4	1B5	1B6	1B7	1B8	1B9	1BA	1BB	1BC
2042	2B1	2B2	2B3	2B4	2B5	2B6	2B7	2B8	2B9	2BA	2BB	2BC
2043	3B1	3B2	3B3	3B4	3B5	3B6	3B7	3B8	3B9	3BA	3BB	3BC
2044	4B1	4B2	4B3	4B4	4B5	4B6	4B7	4B8	4B9	4BA	4BB	4BC
2045	5B1	5B2	5B3	5B4	5B5	5B6	5B7	5B8	5B9	5BA	5BB	5BC
2046	6B1	6B2	6B3	6B4	6B5	6B6	6B7	6B8	6B9	6BA	6BB	6BC
2047	7B1	7B2	7B3	7B4	7B5	7B6	7B7	7B8	7B9	7BA	7BB	7BC
2048	8B1	8B2	8B3	8B4	8B5	8B6	8B7	8B8	8B9	8BA	8BB	8BC
2049	9B1	9B2	9B3	9B4	9B5	9B6	9B7	9B8	9B9	9BA	9BB	9BC
2050	0C1	0C2	0C3	0C4	0C5	0C6	0C7	0C8	0C9	0CA	0CB	0CC
2051	1C1	1C2	1C3	1C4	1C5	1C6	1C7	1C8	1C9	1CA	1CB	1CC
2052	2C1	2C2	2C3	2C4	2C5	2C6	2C7	2C8	2C9	2CA	2CB	2CC
2053	3C1	3C2	3C3	3C4	3C5	3C6	3C7	3C8	3C9	3CA	3CB	3CC
2054	4C1	4C2	4C3	4C4	4C5	4C6	4C7	4C8	4C9	4CA	4CB	4CC
2055	5C1	5C2	5C3	5C4	5C5	5C6	5C7	5C8	5C9	5CA	5CB	5CC
2056	6C1	6C2	6C3	6C4	6C5	6C6	6C7	6C8	6C9	6CA	6CB	6CC
2057	7C1	7C2	7C3	7C4	7C5	7C6	7C7	7C8	7C9	7CA	7CB	7CC
2058	8C1	8C2	8C3	8C4	8C5	8C6	8C7	8C8	8C9	8CA	8CB	8CC
2059	9C1	9C2	9C3	9C4	9C5	9C6	9C7	9C8	9C9	9CA	9CB	9CC

Conditions de Garantie produits Bosch

Durée : la durée de la garantie est de 2 ans ferme à partir de la date d'achat des produits Bosch vendus en Tunisie.

Il doit être daté et cacheté par votre revendeur. La garantie n'est valable que sur présentation de ce Bon de Garantie avec la facture d'achat.

Etendue de la garantie : la garantie couvre tout vice de fabrication ou défaut de matière ainsi que le bon fonctionnement de l'appareil à l'exception de travaux nécessaires pour remédier aux effets de l'usure normale ou d'un défaut d'entretien. Notre garantie couvre l'échange gratuit ou la réparation des pièces reconnues défectueuses par nos services après-vente.

BOSCH décline toute responsabilité et la garantie ne peut être accordée:

- Si l'installation de l'appareil n'est pas réalisée conformément à la réglementation en vigueur et aux usages de la profession et sans que les consignes figurant dans la notice d'installation et de mise en service accompagnant les appareils aient été observées.

La garantie cesse dans le cas où l'appareil a fait l'objet d'une réparation ou d'une modification par une structure non agréée par Robert Bosch Tunisie.

Condition de mise en service : nos appareils doivent être installés par un professionnel qualifié ou un installateur agréé par BOSCH suivant les normes en vigueur et les consignes contenues dans la notice.

شروط ضمان منتجات “بوش”

المدة : فترة الضمان هي سنتين من تاريخ شراء منتجات “بوش” المباعة في تونس.

يجب أن تكون مؤرخة ومختومة من قبل البائع الخاص بك. يسري الضمان فقط عند تقديم ورقة الضمان مع فاتورة الشراء.

نطاق الضمان: يغطي الضمان أي عيب في التصنيع أو المواد بالإضافة إلى حسن سير الجهاز باستثناء العمل الضروري لمعالجة آثار الإهتراء العادي أو عيب الصيانة. يغطي الضمان الخاص بنا الإستبدال المجاني أو إصلاح الأجزاء المعطوبة من قبل مصلحة ما بعد البيع لدينا.

ترفض “بوش” كل المسؤولية ولا يمكن منح الضمان :

إذا لم يتم تنفيذ تثبيت الجهاز وفقاً للوائح المعمول بها والممارسة المهنية ودون مراعاة الإرشادات الواردة في دليل التثبيت والتشغيل المصاحب للأجهزة.

يتوقف الضمان في حالة أن الجهاز تم إصلاحه أو تعديله من قبل هيكل غير معتمد من قبل “ روبرت بوش تونس ”.

شروط التشغيل: يجب أن يتم تثبيت أجهزتنا من قبل محترف مؤهل أو عامل تركيب معتمد من “بوش” وفقاً للمعايير المعمول بها والتعليمات الواردة في الدليل المرافق للجهاز.

Bosch product warranty conditions

Duration: the warranty period is 2 years from the date of purchase of Bosch products sold in East Africa.

It must be dated and sealed by your dealer. The guarantee is only valid on presentation of this Guarantee Voucher with the purchase invoice.

Scope of the guarantee: the guarantee covers any manufacturing or material defect as well as the correct functioning of the device with the exception of labor.

Necessary to remedy the effects of normal wear or lack of maintenance. Our warranty covers the free exchange or repair of parts recognized as defective by our after-sales services.

BOSCH declines all responsibility and the guarantee cannot be granted:

- If the device has not been installed in accordance with the regulations in force and uses of the profession and without the instructions appearing in the installation and in accompanying service.

The warranty ceases in the event that the device has been repaired or modified by a structure not approved by Robert Bosch East Africa Ltd.

Commissioning condition: our devices must be installed by a qualified professional or an installer approved by BOSCH in accordance with the standards in force and the instructions contained in the manual.

Condições de garantia do produto Bosch

Duração: o período de garantia é de 2 anos a partir da data de compra dos produtos Bosch vendidos em Angola.

Deve ser datado e carimbado pelo seu revendedor. A garantia só é válida mediante a apresentação deste cartão de Garantia com a fatura referente à compra do artigo.

Âmbito da garantia: a garantia cobre qualquer defeito de fabricação ou material, bem como o correto funcionamento do dispositivo com a exceção da mão-de-obra para a reparação.

A nossa garantia cobre a substituição ou reparação de peças identificadas como defeituosas pelo nosso serviço de pós-venda.

BOSCH declina qualquer responsabilidade e a garantia não pode ser concedida:

- Se o dispositivo não foi instalado de acordo com os regulamentos em vigor e usos da profissão e sem que as instruções que acompanha os dispositivos apareçam na instalação e em serviço sejam observadas.

A garantia termina no caso de o dispositivo ser reparado ou modificado por uma entidade não aprovada pela Robert Bosch Limitada.

Condição de comissionamento: nossos dispositivos devem ser instalados por profissional habilitado ou instalador aprovado pela BOSCH de acordo com as normas em vigor e as instruções contidas no manual.

الفاخرة رقم

Numéro de la facture

Invoice number

Número da fatura

المشترى اسم

Nom de l'utilisateur

Username

Nome do cliente

المشترى عنوان

Adresse de l'utilisateur

Adresse

Morada

الهاتف

Téléphone

Telephone

Telefone

الجهاز وقدره نوع

Type et capacité de l'appareil

Equipment type and capacity

Modelo do equipamento e capacidade

الجهاز رقم

Nº de série

Serial number

Número de série

البائع اسم

Nom du revendeur

Name of reseller

Nome do revendedor

البائع عنوان

Adresse du revendeur

Address of reseller

Morada do revendedor

الشراء تاريخ

Date d'achat

Date of purchase

Data de compra

المركب اسم

Nom de l'installateur

Installer name

Nome do instalador

الهاتف

Téléphone

Installer telephone

Telefone do instalador

المركب عنوان

Adresse de l'installateur

Adress of installer

Morada do instalador

الإلكتروني البريد

E-mail



البائع ختم & الشراء تاريخ

Date d'achat & cachet du revendeur

Date of purchase and resellers stamp

Data de compra e carimbo do revendedor

الضمان ببطاقة إحتفظ

Garder ce bon de garantie.

Keep this warranty card.

Guarde este cartão para prova de garantia

ГАРАНТИЙНЫЙ ТАЛОН

Тип оборудования:		Заводской (серийный) номер:	
Расходная накладная №			

Название фирмы-продавца:		
Адрес и телефон фирмы:		
Дата продажи:	Фамилия и подпись продавца:	М.П.

Адрес установки оборудования, телефон, контактное лицо:		
Компания, осуществившая монтаж/ввод в эксплуатацию оборудования:		
Дата ввода в эксплуатацию:	Подпись мастера:	М.П.

Замечания при пуске:		
Установленные принадлежности:		

Настоящим подтверждаю, что оборудование введено в эксплуатацию, работает исправно, инструктаж по правилам эксплуатации и технике безопасности проведен.

Инструкция по эксплуатации оборудования получена, содержание доведено и понятно, с требованиями эксплуатации согласен и обязуюсь выполнять. С гарантийными обязательствами Изготовителя ознакомлен и согласен.

Подпись Покупателя (с расшифровкой): _____

ВЫПОЛНЕНИЕ ПЛАНОВОГО ТЕХНИЧЕСКОГО ОБСЛУЖИВАНИЯ*

№ п/п	Дата	Номер/дата договора на ТО	Замечания при выполнении планового технического обслуживания	Номер сертификата	Подпись мастера

* после 12 (двенадцати) месяцев с начала эксплуатации в течение 2 (двух) месяцев необходимо произвести плановое техническое обслуживание оборудования.

ВЫПОЛНЕНИЕ ГАРАНТИЙНЫХ РАБОТ

№ п/п	Дата	Наименование работ, артикул замененной детали	Наименование авторизованного сервисного центра	Ф.И.О. мастера, подпись

Гарантийные обязательства

1. Срок гарантии завода изготовителя на оборудование (за исключением некоторых серий, указываемых отдельно) составляет 24 месяца с даты ввода оборудования в эксплуатацию, но не более 27 месяцев соответственно с даты покупки оборудования конечным Потребителем.
2. Гарантийный срок на замененные после истечения гарантийного срока оборудования узлы и агрегаты, а также на запасные части составляет 12 месяцев с даты установки. Дата установки запасной части должна быть зафиксирована в гарантийном талоне на оборудование.
3. Для предоставления Производителем гарантийных обязательств соблюдение следующих условий является обязательным:
 - Монтаж и ввод оборудования в эксплуатацию должны производиться с соблюдением действующих строительных норм и правил (СНиП), государственных стандартов (ГОСТ), местных норм, а также предписаний инструкций по монтажу и эксплуатации Производителя оборудования и соответствующей нормативно-технической документации РФ;
 - Монтаж, ввод оборудования в эксплуатацию и пусконаладочные работы должны производиться специалистами, имеющими разрешение на выполнение таких работ, либо организациями, авторизованными Производителем на монтаж и/или гарантийное обслуживание соответствующего типа оборудования, перечень которых указан на сайтах www.bosch-climate.ru и/или www.buderus.ru;
 - Наличие акта о проведении пусконаладочных работ и/или отметки о монтаже/вводе оборудования в эксплуатацию в гарантийном талоне;
 - После 12 (двенадцати) месяцев с начала эксплуатации оборудования в течение 2 месяцев необходимо произвести плановое техническое обслуживание оборудования с соответствующей отметкой в гарантийном талоне уполномоченной Продавцом и/или Производителем, сервисной организацией;
 - До монтажа оборудование должно храниться в теплом сухом помещении.
4. Претензии на удовлетворение гарантийных обязательств не принимаются в случаях, если:
 - 4.1. Внесены конструктивные изменения в оборудование, без согласования с Производителем/организацией, уполномоченной Производителем на проведение таких работ.
 - 4.2. На оборудование устанавливаются детали чужого производства.
 - 4.3. Не соблюдаются правила по монтажу и эксплуатации оборудования Производителя.
 - 4.4. Осуществлен ремонт либо вмешательство в оборудование специалистами, не уполномоченными на ремонт соответствующего типа оборудования.
 - 4.5. Неисправность является следствием:
 - подключения оборудования к коммуникациям и системам (электропитания, водопроводной сети, и т.д.) не соответствующим ГОСТ, требованиям СНиП и предписаниям инструкций по монтажу и эксплуатации оборудования;
 - использования энерго- и теплоносителей, не соответствующих ГОСТ, требованиям СНиП и предписаниям инструкций по монтажу и эксплуатации оборудования;
 - попадания в изделие посторонних предметов, веществ, жидкостей, животных, насекомых и т.д.;
 - получения механических повреждений в период доставки оборудования силами Потребителя от точки продажи до места монтажа и эксплуатации, ставших причиной неисправности оборудования;
 - ненадлежащей работы смежного оборудования, связанного по технологической зависимости с продукцией Производителя, в том числе коротких замыканий, перепадов (колебаний) напряжения в питающей электросети, различного рода отказов и перебоев (в нарушение установленных стандартов и нормативов) в функционировании прочих инженерных сетей и коммуникаций на месте установки;
 - возникновения неисправности оборудования по причине загрязнения воздуха из-за обильного осаждения пыли, по причине агрессивного воздействия паров, кислородной коррозии, химических, электрохимических или электрических воздействий, установки оборудования в непригодных для этого помещениях, либо при продолжении использования оборудования после обнаружения дефекта;
 - действия непреодолимых сил (пожар, затопление, природные катастрофы и т.д.), а также преднамеренных или неосторожных действий и небрежного обращения Потребителя или третьих лиц.
5. Гарантия не распространяется на:
 - случаи, когда быстроизнашивающиеся детали, такие как форсунки горелок, насадки горелок для уменьшения эмиссии, магниевые аноды, предохранители, уплотнения, обшивка камеры сгорания или соприкасающиеся с пламенем устройства зажигания и контроля пламени (и другие подобные) выходят из строя вследствие естественного износа;
 - случаи, когда вследствие какой-либо неисправности осуществлен демонтаж оборудования без согласования с Производителем/организацией, уполномоченной Производителем на проведение таких работ.
6. Производитель несет обязательства в соответствии с Законом о защите прав потребителей.
7. При предъявлении претензии к качеству товара Потребитель обязан обеспечить доступ к оборудованию для проведения проверки его качества. Не реже 1 раза в год оборудование должно проходить техническое обслуживание в сервисных центрах. В случае нарушения данного требования Производитель вправе отказать в гарантийном ремонте и замене оборудования. Срок устранения неисправности не должен превышать 45 (сорок пять) дней.

В интересах Вашей безопасности:

Монтаж, ввод в эксплуатацию, ремонт и обслуживание должны осуществляться только специалистами, имеющими разрешение на выполнение таких видов работ.

Для надежной и безопасной работы оборудования рекомендуется установка фильтров на подаче газа и воды (горячего водоснабжения), диэлектрической разделительной вставки на магистрали подключения газа, обязательная установка фильтра на обратном трубопроводе системы отопления, а так же рекомендуется использование источника бесперебойного питания или стабилизатора напряжения, применение систем водоподготовки в системе отопления. Убедитесь, что оборудование соответствует системе, к которой подключается или в которую должно быть установлено. Параметры топлива и электрической сети совпадают с указанными в инструкции по эксплуатации.

Гарантийные обязательства Производителя мне разъяснены, понятны и мною полностью одобрены.

Подпись Покупателя:

ООО «Баш Термотехника», РОССИЙСКАЯ ФЕДЕРАЦИЯ, 141400, МО, г. Химки, Вашутинское шоссе, вл. 24
Тел. +7 495 560 90 65, www.bosch-climate.ru, www.buderus.ru

Bosch Thermotechnik GmbH
Junkersstrasse 20-24
D-73249 Wernau

www.bosch-thermotechnology.com